

# **Extraflame**®

## Riscaldamento a Pellet



### **ISTRUKCJA UŻYTKOWNIKA PIECYKI NA PELETY**

**MADE IN ITALY**  
design & production

**LCD**





## UWAGA



**POWIERZCHNIE MOGĄ BYĆ BARDZO GORĄCE!  
ZAWSZE STOSOWAĆ RĘKAWICE OCHRONNE!**

*Podczas spalania jest uwalniana energia cieplna, która prowadzi do znacznego nagrzania powierzchni, drzwiczek, klamek, elementów sterowniczych, szybek, przewodów spalinowych i ewentualnie przedniej części urządzenia.*

*Unikać kontaktu z takimi elementami, jeżeli nie posiada się odpowiedniej odzieży ochronnej (rękawice ochronne znajdujące się w wyposażeniu).*

*Poinformować dzieci o takim zagrożeniu i podczas funkcjonowania trzymać je z dala od paleniska.*

### POLSKI

4

<b>UWAGA</b> .....	<b>4</b>
<b>BEZPIECZEŃSTWO</b> .....	<b>4</b>
<b>KOSERWACJA ZWYCZAJNA</b> .....	<b>5</b>
<b>MONTAŻ</b> .....	<b>6</b>
INFORMACJE OGÓLNE.....	6
<b>PELET I JEGO ŁADOWANIE</b> .....	<b>8</b>
<b>ELEMENTY ODLEGŁOŚCIOWE SOUVENIR I ILENIA - ANNABELLA</b> .....	<b>9</b>
<b>KANAŁ GORĄCEGO POWIETRZA</b> .....	<b>9</b>
SOUVENIR - ILENIA - ANNABELLA .....	9
GRAZIOSA PLUS, IRMA PLUS, NOVELLA PLUS & SIBILLA PLUS .....	10
EMMA PLUS & TOSCA PLUS .....	10
TERMOSTAT DODATKOWY DO STEROWNIA SILNIKIEM PRZEWODÓW KANAŁOWYCH .....	11
<b>ELEMENTY UAKTYWIAJĄCE</b> .....	<b>11</b>
<b>TABLICA STEROWANIA</b> .....	<b>12</b>
OPIS IKON DISPLAY .....	12
<b>MENU GŁÓWNE</b> .....	<b>13</b>
PODSTAWOWE INSTRUKCJE .....	13
<b>PILOT ZDALNEGO STEROWANIA</b> .....	<b>14</b>
AKTYWACJA OPÓŹNIONEGO WYŁĄCZENIA.....	14
RODZAJ I WYMIANA BATERII.....	14
<b>USTAWIENIA DO PIERWSZEGO WŁĄCZENIA</b> .....	<b>14</b>
CZĘSTOTLIWOŚĆ SIECI 50/60 HZ.....	15
USTAWIENIE GODZINY, DNIA, MIESIĄCA I ROKU.....	15
USTAWIENIE JĘZYKA .....	15
<b>FUNKCJONOWANIE I LOGIKA</b> .....	<b>16</b>
<b>TERMOSTAT DODATKOWY (OPCJA)</b> .....	<b>17</b>
<b>MENU UŻYTKOWNIKA</b> .....	<b>17</b>
DISPLAY .....	17
REGULACJA ŁADOWANIA PELETÓW.....	17
V1 - WENTYLACJA .....	18
STAND BY.....	18
BLOKOWANIE PRZYCISKÓW.....	19
V2 - FAN .....	20
RESET .....	20
<b>ENABLE CHRONO</b> .....	<b>20</b>
<b>CHRONO</b> .....	<b>20</b>
PRZYKŁAD PROGRAMOWANIA .....	21
<b>KONTROLA I KONSERWACJA</b> .....	<b>22</b>
<b>KONSERWACJA</b> .....	<b>22</b>
CZYSZCZENIE I KONSERWACJA WYKONYWANE PRZEZ UŻYTKOWNIKA.....	22
<b>KONSERWACJA ZWYCZAJNA PRZEPROWADZANA PRZEZ WYKWAŁIFIKOWANYCH TECHNIKÓW</b> .....	<b>26</b>
WYCOFANIE Z EKSPLOATACJI (KONIEC SEZONU) .....	26
<b>WIZUALIZACJA</b> .....	<b>29</b>
<b>ALARMY</b> .....	<b>30</b>
<b>WARUNKI GWARANCJI</b> .....	<b>31</b>

*Dziękujemy Państwu za wybranie naszej firmy; nasz produkt jest idealnym rozwiązaniem pod względem ogrzewania stworzonym dzięki najnowszej technologii, wysokiej jakości wykonania oraz design zawsze na czasie, w celu zagwarantowania Państwu bezwzględniego bezpieczeństwa podczas ogrzewania, które zapewnią Wam płomienie.*

## UWAGA

Niniejsza instrukcja obsługi jest integralną częścią produktu: należy upewnić się, że zawsze towarzyszy urządzeniu, nawet w przypadku przekazania go innemu właścicielowi lub użytkownikowi lub w razie przeniesienia do innego miejsca. W przypadku jej uszkodzenia lub zagubienia, zwrócić się po kolejny egzemplarz do serwisu technicznego znajdującego się na Państwa terenie. Niniejszy produkt jest przeznaczony do zastosowania, do którego został wyprodukowany. Wyklucza się jakąkolwiek odpowiedzialność kontraktową i poza kontraktową producenta za obrażenia na osobach i zwierzętach oraz za szkody na rzeczach wynikające z błędnego montażu, regulacji, konserwacji oraz nieprawidłowego użycia.

**Montażu musi dokonać wykwalifikowany personel, który podejmie się całkowitej odpowiedzialności za ostateczne zainstalowanie i poprawne funkcjonowanie produktu. Konieczne jest również zastosowanie się do wszystkich przepisów i rozporządzeń krajowych, regionalnych i gminnych istniejących w kraju, w którym zostało zamontowane urządzenie, oraz do wskazówek zawartych w niniejszej instrukcji obsługi. W razie niezastosowania się do takich środków ostrożności, Producent uchyli się od odpowiedzialności.**

Po usunięciu opakowania, upewnić się o integralności i kompletności jego zawartości. W przypadku nieprawidłowości, zwrócić się do sprzedawcy, od którego zakupiono urządzenie. Wszystkie komponenty elektryczne wchodzące w skład produktu, gwarantujące jego poprawne funkcjonowanie, muszą być wymieniane wyłącznie na oryginalne części pochodzące z autoryzowanego serwisu technicznego.

## BEZPIECZEŃSTWO

- ♦ URZĄDZENIE MOŻE BYĆ UŻYTKOWANE PRZEZ DZIECI W WIEKU POWYŻEJ 8 ROKU ŻYCIA I OSOBY O OGRANICZONYCH ZDOLNOŚCIACH FIZYCZNYCH, ZMYSŁOWYCH I PSYCHICZNYCH LUB NIEPOSIADAJĄCE WYSTARCZAJĄCEGO DOŚWIADCZENIA, POD WARUNKIEM, ŻE BĘDĄ ONE NADZOROWANE LUB ZOSTANĄ POUCZONE NA TEMAT BEZPIECZNEGO UŻYTKOWANIA URZĄDZENIA I ZWIĄZANYCH Z NIM ZAGROŻEŃ.
- ♦ ZABRANIA SIĘ OBSŁUGI GENERATORA OSOBOM (RÓWNIEŻ DZIECIOM) O OGRANICZONYCH ZDOLNOŚCIACH CZUCIOWYCH I PSYCHO-FIZYCZNYCH LUB NIEDOŚWIADCZONYM CHYBA, ŻE SĄ ONE NADZOROWANE I POUCZONE PRZEZ OSOBĘ ODPOWIEDZIALNĄ ZA ICH BEZPIECZEŃSTWO.
- ♦ CZYSZCZENIE I KONSERWACJA NALEŻĄCE DO ZADAŃ UŻYTKOWNIKA NIE MOGĄ BYĆ WYKONYWANE PRZEZ DZIECI BEZ NADZORU.
- ♦ NALEŻY NADZOROWAĆ DZIECI, ABY NIE BAWIŁY SIĘ URZĄDZENIEM.
- ♦ NIE DOTYKAĆ GENERATORA, JEŻELI JEST SIĘ NA BOSO ORAZ Z MOKRYMI LUB WILGOTNYMI CZĘŚCIAMI CIAŁA.
- ♦ ZABRANIA SIĘ WPROWADZANIA ZMIAN NA URZĄDZENIA BEZPIECZEŃSTWA LUB REGULACJI BEZ AUTORYZACJI I WSKAZÓWEK PRODUCENTA.
- ♦ NIE CIĄGNAĆ, ODDZIELAĆ, SKRĘCAĆ KABLI ELEKTRYCZNYCH WYCHODZĄCYCH Z PIECA KOMINKOWEGO, NAWET JEŻELI JEST ON ODŁĄCZONY OD SIECI ZASILANIA ELEKTRYCZNEGO.
- ♦ ZALECA SIĘ UMIESZCZENIE KABLA ZASILAJĄCEGO TAK, ABY NIE WCHODZIŁ W KONTAKT Z GORĄCYMI CZĘŚCIAMI URZĄDZENIA.
- ♦ PO WYKONANIU MONTAŻU WTYCZKA ZASILANIA MUSI BYĆ DOSTĘPNA.
- ♦ UNIKAĆ ZATYKANIA LUB ZMNIEJSZANIA OTWORÓW NAPOWIETRZAJĄCYCH W LOKALU ZAMONTOWANIA, OTWORY NAPOWIETRZAJĄCE SĄ NIEZBĘDNE DO POPRAWNEGO SPALANIA.
- ♦ NIE POZOSTAWIAĆ ELEMENTÓW OPAKOWANIA W ZASIĘGU DZIECI LUB OSÓB

NIEPEŁNOSPRAWNYCH, KTÓRE NIE SĄ NADZOROWANE.

- ♦ PODCZAS ZWYCZAJNEGO FUNKCJONOWANIA PRODUKTU, DRZWICZKI PALENISKA MUSZĄ POZOSTAWAĆ ZAMKNIĘTE.
- ♦ GDY URZĄDZENIE FUNKCJONUJE JEST GORĄCE, W SZCZEGÓLNOŚCI ZEWNĘTRZNE POWIERZCHNIE I DLATEGO TEŻ ZALECA SIĘ ZWRÓCENIE MAKSYMALNEJ UWAGI
- ♦ PRZED WŁĄCZENIEM URZĄDZENIA PO DŁUŻSZYM OKRESIE NIEUŻYWANIA, SPRAWDZIĆ OBECNOŚĆ EWENTUALNE ZATKANIA.
- ♦ GENERATOR ZOSTAŁ ZAPROJEKTOWANY DO FUNKCJONOWANIA W KAŻDYCH WARUNKACH KLIMATYCZNYCH, W PRZYPADKU SZCZEGÓLNI NIESPRZYJAJĄCYCH WARUNKÓW (SILNY WIATR, MRÓZ) MOGĄ INTERWENIOWAĆ SYSTEMY BEZPIECZEŃSTWA, KTÓRE GO WYŁĄCZĄ. W TAKIM PRZYPADKU, NALEŻY SIĘ SKONTAKTOWAĆ Z SERWISEM TECHNICZNYM I NIGDY NIE DEZAKTYWOWAĆ SYSTEMÓW BEZPIECZEŃSTWA.
- ♦ W PRZYPADKU POŻARU W KANALE DYMOWYM NALEŻY ZASTOSOWAĆ ODPOWIEDNIE ŚRODKI GASZĄCE PŁOMIENŃ LUB ZWRÓCIĆ SIĘ DO STRAŻY POŻARNEJ.
- ♦ URZĄDZENIE NIE MOŻE BYĆ UŻYWANE DO SPALANIA ODPADÓW
- ♦ DO ZAPALANIA NIE UŻYWAĆ PŁYNÓW ŁATWOPALNYCH
- ♦ NA ETAPIE NAPEŁNIANIA NIE DOPROWADZAĆ DO KONTAKTU PRODUKTU Z WORKIEM Z PELETAMI
- ♦ MAJOLIKI SĄ WYSOKIEJ JAKOŚCI PRODUKTAMI RZEMIEŚLNICZYMI I JAKO TAKIE MOGĄ POSIADAĆ MIKROPUNKCIKI, PĘKNIĘCIA POWIERZCHNIOWE I ZNIEKSZTAŁCENIA CHROMATYCZNE. TAKIE WŁAŚCIWOŚCI ŚWIADCZĄ O ICH WYSOKIEJ JAKOŚCI. EMALIA I MAJOLIKA, ZE WZGLĘDU NA ICH RÓŻNY WSPÓŁCZYNNIK ROZSZERZALNOŚCI CIEPLNEJ, WYTWARZAJĄ NIEWIELKIE ZARYSOWANIA (PĘKNIĘCIA POWIERZCHNIOWE), KTÓRE ŚWIADCZĄ O ICH AUTENTYCZNOŚCI. DO CZYSZCZENIA MAJOLIK ZALECA SIĘ UŻYCIE SUCHEJ MIĘKKIEJ SZMATKI; W PRZYPADKU ZASTOSOWANIA ŚRODKA MYJĄCEGO LUB PŁYNU, NALEŻY WZIĄĆ POD UWAGĘ, ŻE MOŻE ON SIĘ PRZEDOSTAĆ DO PĘKNIĘĆ I UWIDOCZNIĆ JE.

## **KONSERWACJA ZWYCZAJNA**

Zgodnie z dekretem z 22 stycznia 2008 nr 37 art. 2 za zwyczajną konserwację uważa się interwencje mające na celu ograniczenie zużycia podczas normalnego użytkowania jak również stawienie czoła wydarzeniom prowadzącym do wykonania podstawowych interwencji, które nie zmieniają konstrukcji danej instalacji oraz jej przeznaczenia zgodnie z zaleceniami obowiązującej normy technicznej i instrukcją obsługi i konserwacji producenta.

## MONTAŻ

### INFORMACJE OGÓLNE

Przyłącze hydrauliczne i przyłącze do odprowadzania spalin powinny być wykonane przez wykwalifikowany personel, który powinien przygotować dokumentację zgodności instalacji z przepisami krajowymi.

**Zgodnie z obowiązującymi przepisami instalator powinien dostarczyć właścicielowi lub użytkownikowi deklarację zgodności instalacji wraz z:**

- 1) instrukcją obsługi i konserwacji urządzenia oraz elementów instalacji (jak na przykład czopuchy, komin itp.);
- 2) fotostat lub zdjęcie tabliczki komina;
- 3) instrukcję obsługi instalacji (jeśli jej dotyczy).

*Zaleca się, aby poprosić instalatora o pokwitowanie dostarczonej dokumentacji i przechować je z kopią dokumentacji technicznej dotyczącej wykonanej instalacji.*

W przypadku montażu w budynku mieszkalnym wielorodzinnym należy uzyskać wcześniej zgodę administratora.

Gdzie przewidziano, po zainstalowaniu sprawdzić emisję spalin. Ewentualnie przygotowany punkt odbioru musi gwarantować szczelność.

### KOMPATYBILNOŚĆ

Zabroniona jest instalacja wewnątrz budynków z zagrożeniem pożarowym. Ponadto zabroniona jest instalacja w obiektach mieszkalnych (z wyjątkiem urządzeń szczelnych):

- ♦ w których znajdują się urządzenia na ciekłe paliwo o działaniu ciągłym lub nieciągłym, które pobierają powietrze do spalania z pomieszczenia, w którym są one zainstalowane lub
- ♦ w którym znajdują się urządzenia gazowe typu B przeznaczone do ogrzewania pomieszczeń, z ogrzewaniem lub bez ogrzewania wody użytkowej oraz w przyległych lub połączonych pomieszczeniach czy
- ♦ w których podciśnienie mierzone podczas działania, między środowiskiem zewnętrznym i wewnętrznym jest większe od 4 Pa

### INSTALACJA W ŁAZIENCE, SYPIALNI I W KAWALERKACH

W łazienkach, sypialniach i apartamentach typu kawalerka jest dopuszczalna tylko instalacja szczelna lub instalacja urządzeń z komorą paleniskową zamkniętą i z poborem powietrza spalania z zewnątrz.

### ROZMIESZCZENIE I ODLEGŁOŚCI BEZPIECZEŃSTWA

Nośność płaszczyzny oparcia i/lub punktów podtrzymujących powinna utrzymywać całkowitą masę urządzenia, akcesoriów i jego obudowy. Jeśli podłoga jest wykonana z materiału palnego, zaleca się zastosowanie materiału niepalnego zabezpieczającego również część przednią przed ewentualnym wydostaniem się paliwa podczas rutynowych czynności czyszczenia.

Aby generator działał prawidłowo, należy umieścić go w zbiorniku.

Przyległe ściany boczne i tylne oraz powierzchnia nośna podłogi, muszą być wykonane z niepalnego materiału. Montaż w pobliżu materiałów palnych lub wrażliwych na ciepło jest dozwolony pod warunkiem zachowania odpowiedniej odległości bezpieczeństwa, która w przypadku pieców na pelety wynosi:

ODNIESIENIA	PRZEDMIOTY ŁATWOPALNE	PRZEDMIOTY NIEPALNE
A	200 mm	100 mm
B	1500 mm	750 mm
C	200 mm	100 mm

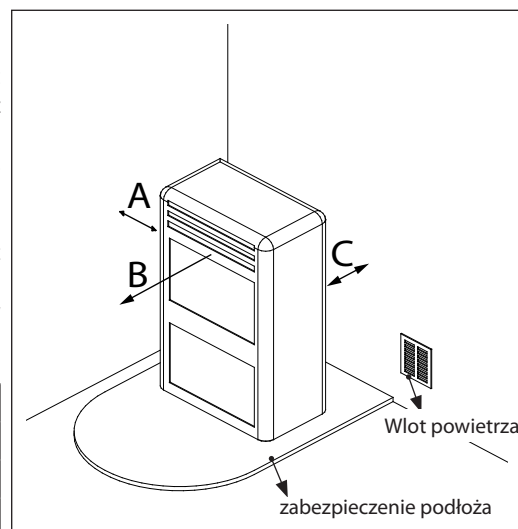

### MONTAŻ WKŁADÓW

W przypadku montażu wkładów należy uniemożliwić dostęp do części wewnętrznych urządzenia, a podczas wyjmowania należy uniemożliwić dostęp do części pod napięciem.

Wszelkie przewody, jak na przykład kabel zasilający lub sondy otoczenia lub w pokojach muszą być umieszczone tak, aby nie ulec uszkodzeniu podczas ruchu wkładki lub stykać się z gorącymi elementami.

### WENTYLACJA I WIETRZENIE POMIESZCZEŃ INSTALACJI

Wentylacja jest odpowiednia, gdy pomieszczenie ma wloty powietrza, zgodnie z tabelą:

Kategorie urządzeń	Norma odniesienia	Procent przekroju netto w odniesieniu do przekroju wyjściowego dymu urządzenia	Minimalna wartość netto otworu przewodu wentylacyjnego
Piece kominkowe na pelety	UNI EN 14785	-	80 cm <sup>2</sup>
Kotły	UNI EN 303-5	50%	100 cm <sup>2</sup>

W każdym razie, wentylacja jest odpowiednia, gdy różnica ciśnień między środowiskiem wewnętrznym i zewnętrznym, jest równa lub mniejsza niż 4 Pa.

W obecności urządzeń gazowych typu B o działaniu przerywanym, nie przeznaczonych do ogrzewania, należy wykonać dla nich otwór do napowietrzania lub wentylacji.

Wloty powietrza muszą spełniać następujące wymagania:

- muszą być zakryte kratką, metalową siatką itd. nie ograniczając jednak przekroju użytkowego netto;
- muszą być wykonane tak, aby umożliwić konserwację;
- muszą być umieszczone w taki sposób, aby nie powodować zatkania;

Czyste i niezanieczyszczone powietrze można pozyskać również z pomieszczenia przyległego do pomieszczenia montażu (napowietrzanie i wentylacja bezpośrednia), o ile taki dopływ jest swobodny i pochodzi ze stałych otworów połączonych z zewnątrz.

Przylegające pomieszczenie nie może być wykorzystywane, jako garaż, magazyn materiałów łatwopalnych ani przeznaczony do działalności zagrożonej pożarem, łazienka, sypialnia czy wspólne pomieszczenie w budynku.

## ODPROWADZANIE SPALIN

Generator ciepła pracuje w podciśnieniu i jest wyposażony na wyjściu w wentylator do odprowadzania spalin. Generator powinien być wyposażony w dedykowany system odprowadzający, nie może odprowadzać spalin do kanału dymowego dzielonego z innymi urządzeniami.

Elementy systemu odprowadzania dymu należy wybrać w zależności od rodzaju montowanego urządzenia, zgodnie z:

- UNI/TS 11278 w przypadku kominów metalowych, w szczególności w odniesieniu do tego, co jest wskazane w opisie;
- UNI EN 13063-1 i UNI EN 13063-2, UNI EN 1457, -UNI EN 1806: w przypadku kominów niemetalowych;
- Poziomy odcinek powinien być minimalnej długości i nie powinien być dłuższy niż 3 metry, z 3% nachyleniem w górę.
- Liczba zmian kierunków łącznie z zastosowaniem elementu w kształcie "T" nie może przekraczać 4.
- W dolnej części pionowego odcinka należy przystosować trójnik rurowy z korkiem na kondensat.
- Jeśli spust nie jest częścią istniejącego kanału dymowego, należy przystosować pionowy odcinek z końcówką chroniącą przed wiatrem (UNI 10683).
- Przewód pionowy może znajdować się wewnątrz lub na zewnątrz budynku. Jeśli kanał spalinowy jest częścią istniejącego komina, musi być poświadczony na paliwa stałe.
- Jeśli kanał spalinowy znajduje się na zewnątrz budynku, powinien być izolowany.
- Kanały spalinowe powinny być wyposażone w co najmniej jeden szczelny wlot do ewentualnego próbkowania spalin.
- Należy umożliwić kontrolę wszystkie odcinków przewodu spalinowego.
- Należy przystosować otwory kontrolne do czyszczenia.
- Jeżeli temperatura spalin urządzenia jest niższa niż 160°C+ temperatura otoczenia z powodu dużej wydajności (skonsultować dane techniczne) musi być konieczne odporna na wilgoć.

## NASADA KOMINOWA

Nasady kominowe muszą spełniać następujące wymagania:

- wyjściowy przekrój użytkowy nasady kominowej nie może być mniejszy niż podwojony przekrój komina/przewodu z wkładem kominowym, w którym się znajdują;
- muszą być wykonane tak, aby uniemożliwić przedostawanie się deszczu, śniegu do komina/systemu z wkładem kominowym;
- muszą być wykonane tak, aby w przypadku wiatru wiejącego z każdej strony i pod jakimkolwiek kątem, zapewnić odprowadzanie produktów spalania;

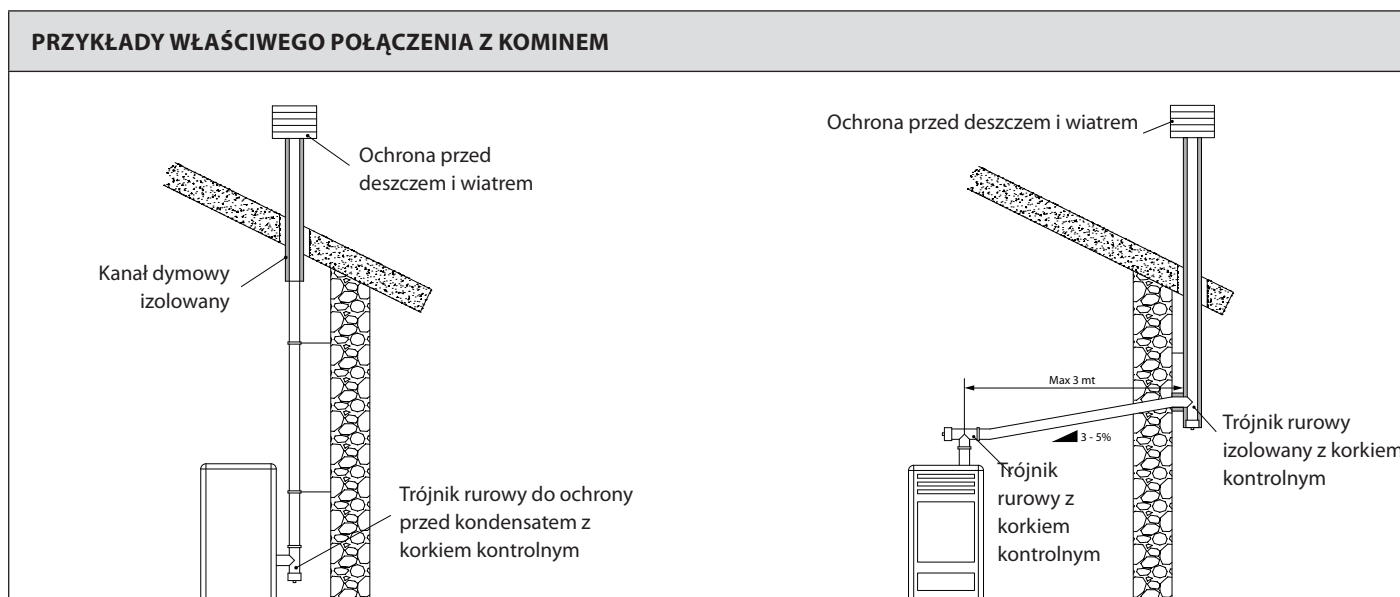

## PRZYŁĄCZENIE DO SIECI ELEKTRYCZNEJ

Generator jest wyposażony w przewód zasilania elektrycznego przyłączany do gniazda wtykowego AC 230V, 50 Hz, w miarę możliwości przy użyciu wyłącznika magneto termicznego. Gniazdo zasilania powinno być łatwo dostępne.

Instalacja elektryczna powinna być zgodne z przepisami; w szczególności należy sprawdzić, czy obwód uziemienia jest sprawny. Nieodpowiednie uziemienie może spowodować nieprawidłowe działanie, za które producent nie ponosi odpowiedzialności.

Zmiana zasilania przekraczająca 10% może powodować zakłócenia w pracy urządzenia.

## PELET I JEGO ŁADOWANIE

Proces produkcji peletu polega na bardzo mocnym sprasowaniu trocin, czyli ścinków czystego drewna (bez domieszek chemicznych) produkowanych w tartakach, warsztatach stolarskich i innych warsztatach zajmujących się obróbką i przeróbką drewna.

Taki rodzaj paliwa jest w pełni ekologiczny, ponieważ do jego sprasowania nie stosuje się żadnego rodzaju klejów. Pelet utrzymuje się zwarty dzięki naturalnej substancji znajdującej się w drewnie nazywanej lignitem.

Poza tym, że jest paliwem ekologicznym ze względu na wykorzystanie do jego produkcji wszystkich ścinków pochodzących z przeróbki drewna, pelet posiada również wiele zalet technicznych.

Wartość opałowa drewna wynosi 4,4 kWh/kg (przy 15% wilgoci, czyli po około 18 miesiącach sezonowania), natomiast wartość opałowa peletu to 5 kWh/kg.

Gęstość peletu jest równa 650 kg/m<sup>3</sup> i zawartość wody wynosi 8% jego ciężaru. Z tego powodu nie jest konieczne jego sezonowanie w celu uzyskania odpowiedniej wartości opałowej.

Używany rodzaj peletu musi być zgodny z wymogami opisanymi w normach:

- ♦ **EN PLUS - UNI EN 14961 - 2 (UNI EN ISO 17225-2) klasa A1 - A2**

Producent zaleca zawsze stosowanie w swoich urządzeniach peletu o średnicy 6 mm.

### MAGAZYNOWANIE PELETU

Aby zagwarantować bezproblemowe spalanie pelet musi być przechowywany w suchym miejscu.

Otworzyć pokrywę zbiornika i wsypać pelet za pomocą szufelki.

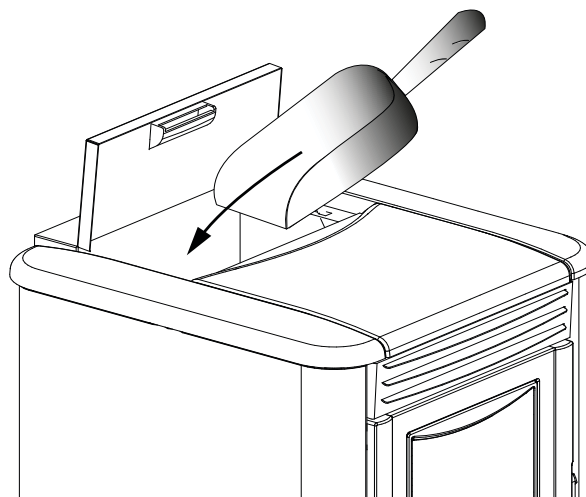

**ZASTOSOWANIE PELETU NISKIEJ JAKOŚCI LUB INNEGO MATERIAŁU MOŻE USZKODZIĆ FUNKCJE WASZEGO GENERATORA I MOŻE STAĆ SIĘ PRZYCZYNĄ UNIEWAŻNIENIA GWARANCJI ORAZ ODPOWIEDZIALNOŚCI PRODUCENTA.**



## ELEMENTY ODLEGŁOŚCIOWE SOUVENIR I ILENIA - ANNABELLA

Modele " SOUVENIR" i "ILENIA - ANNABELLA" mają w tylnej części 4 elementy odległościowe, które wyznaczają minimalną odległość od każdego elementu oparcia tylnego.

Elementów odległościowych nie należy usuwać.

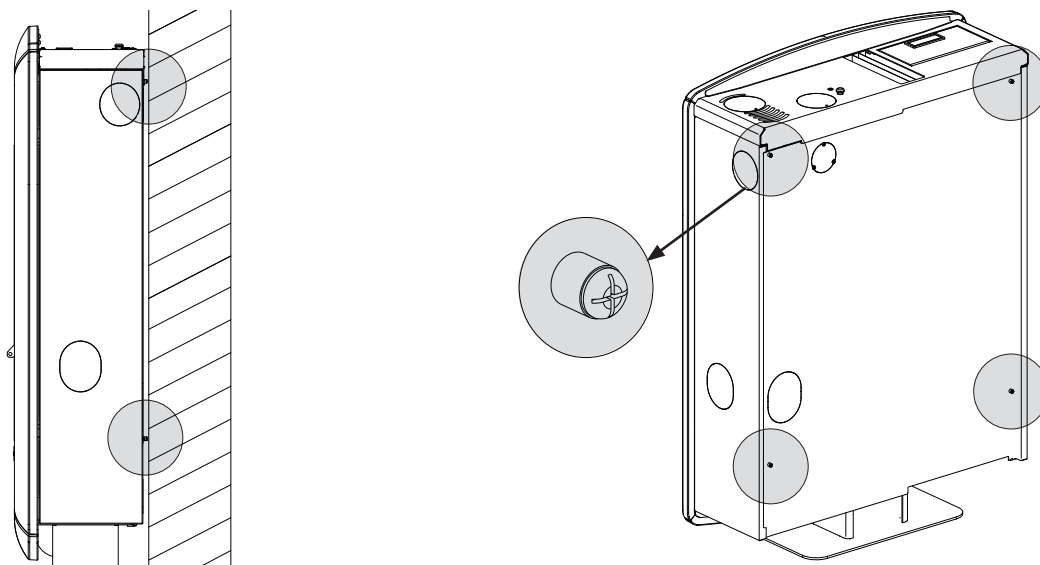

## KANAŁ GORĄCEGO POWIETRZA

Rura przeznaczona do kanału gorącego powietrza musi posiadać wewnętrzną średnicę 80 mm, pokryta warstwą izolacyjną lub przynajmniej zabezpieczona przed rozpraszaniem ciepła.



**MONTAŻ RUR DO KANAŁU GORĄCEGO POWIETRZA MUSI BYĆ WYKONANY PRZEZ WYKWALIFIKOWANY PERSONEL I / LUB SERWIS TECHNICZNY PRODUCENTA**

## SOUVENIR - ILENIA - ANNABELLA

Modele " SOUVENIR" i "ILENIA - ANNABELLA" mogą mieć przewody kanałowe w tylnej części urządzenia (1), z boku (2) lub u góry (3); dodatkowe informacje dotyczące instalacji podano w instrukcji urządzenia.

Możliwość wybrania, kiedy korzystasz z przewodów, dzięki ręcznemu skierowaniu ciepłego powietrza za pomocą klucza z wyposażenia, który można włożyć do odpowiedniego gniazda w górnej części piecyka.

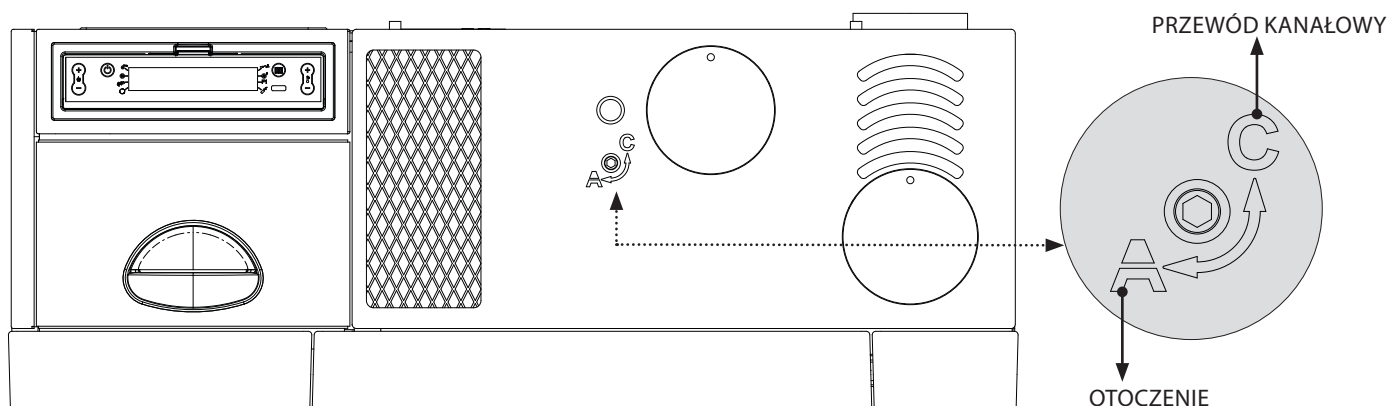

### - SOUVENIR

Przekręcając w lewo (pozycja "C") część powietrza kieruje się do przewodu kanałowego, przekręcając w prawo (pozycja "A") przewód kanałowy kierowany jest do otoczenia.

Można użyć tylko jednego przewodu kanałowego, zależnie od potrzeb.

### - ILENIA - ANNABELLA

Przekręcając w lewo (pozycja "C") powietrze kieruje się do przewodu kanałowego, przekręcając w prawo (pozycja "A") powietrze kierowane jest do otoczenia.

Można użyć tylko jednego przewodu kanałowego, zależnie od potrzeb.

## Dane techniczne:

- średnica wyjścia przewodu kanałowego: 80 mm
- maksymalna wskazana długość przewodu kanałowego to 6 m
- nie można podłączyć termostatu do przewodu kanałowego
- możliwość regulowania (odsetek) prędkości wirnika.

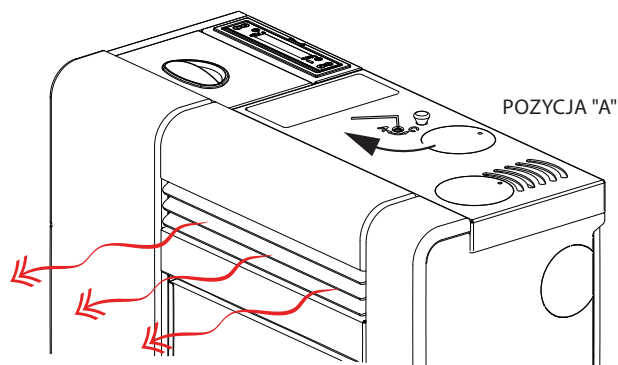

## POZYCJA "C"

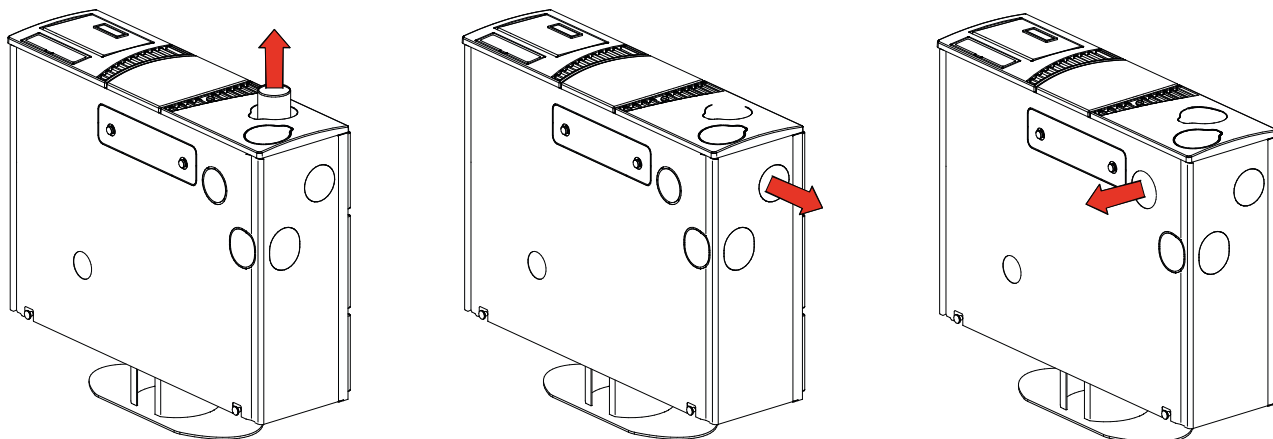

## GRAZIOSA PLUS, IRMA PLUS, NOVELLA PLUS & SIBILLA PLUS

Dla modelu GRAZIOSA PLUS, IRMA PLUS, NOVELLA PLUS & SIBILLA PLUS obowiązuje podłączenie przewodu kanałowego ciepłego powietrza.

## Dane techniczne:

- średnica wyjścia przewodu kanałowego: 80 mm
- maksymalna wskazana długość przewodu kanałowego to 6 m GRAZIOSA PLUS, IRMA PLUS & SIBILLA PLUS
- maksymalna wskazana długość przewodu kanałowego to 8 m NOVELLA PLUS
- możliwość podłączenia termostatu do przewodu kanałowego za pomocą termostatu dodatkowego
- możliwość regulowania (odsetek) prędkości wirnika.

Przedłużenie przewodu kanałowego znajduje się w opakowaniu z akcesoriami umieszczonym w piecu kominkowym. Należy zamontować za pomocą 4 śrub znajdujących się w wyposażeniu.

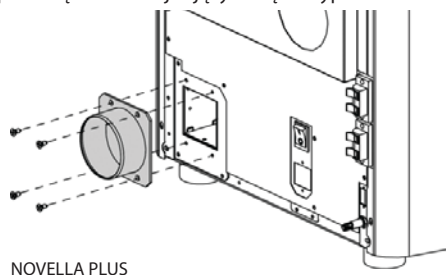

NOVELLA PLUS

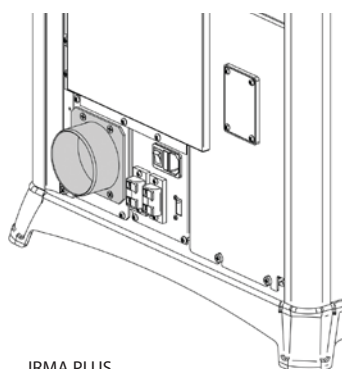

IRMA PLUS

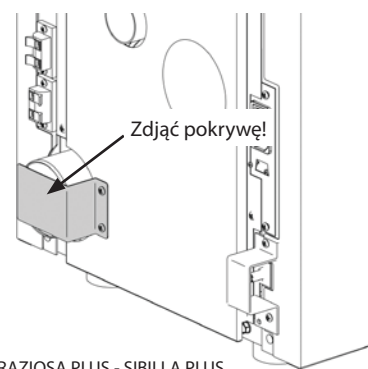

GRAZIOSA PLUS - SIBILLA PLUS



**W PRZYPADKU TEGO PRODUKTU ISTNIEJE OBOWIĄZEK ZAINSTALOWANIA KANAŁU GORĄCEGO POWIETRZA NIE JEST MOŻLIWA DEZAKTYWACJA SILNIKA PRZEWODÓW KANAŁOWYCH. NIE PRZYKRYWAĆ LUB ZAMYKAĆ PRZEWODÓW KANAŁOWYCH!**

## EMMA PLUS & TOSCA PLUS

Oferty możliwość nakierowania strumienia gorącego powietrza dzięki 2 zasuwom poruszonym za pomocą 2 dźwigni znajdujących się wewnątrz zasobnika na pelety, które muszą być uaktywnione za pomocą pogrzebacza znajdującego się w wyposażeniu (patrz rysunki poniżej). Można użyć obydwu dostępnych wyjść w tylnej części urządzenia

Dane techniczne:

- ♦ średnica wyjścia przewodu kanałowego: 2x80 mm
- ♦ maksymalna wskazana długość przewodu kanałowego to 2 m
- ♦ nie można podłączyć termostatu do przewodu kanałowego
- ♦ możliwość regulowania (odsetek) prędkości wirnika

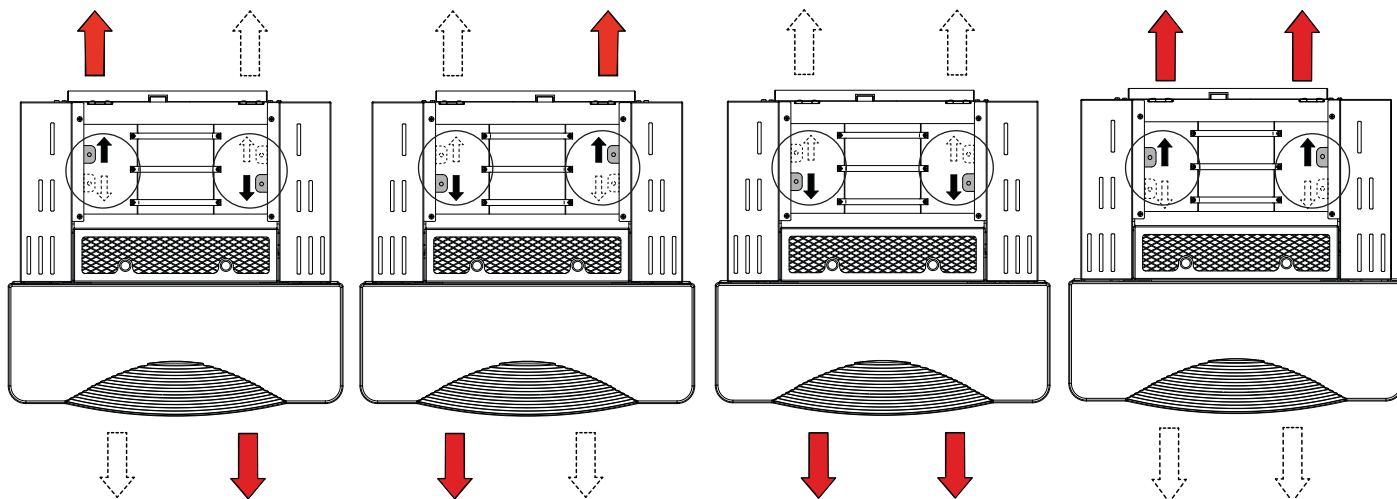

## TERMOSTAT DODATKOWY DO STEROWNIA SILNIKIEM PRZEWODÓW KANAŁOWYCH

W modelach z silnikiem do przewodów kanałowych istnieje również możliwość podłączenia silnika do termostatu. Podłączenie zewnętrznego termostatu umożliwi kontrolę silnika do przewodów kanałowych niezależnie od funkcjonowania pieca.

Teraz wystarczy ustawić na termostacie żądaną temperaturę; termostat zleci funkcjonowanie drugiego silnika:

- ♦ temperatura do osiągnięcia (zestyk zamknięty) drugi silnik śledzi działanie pieca.
- ♦ z temperaturą osiągniętą (zestyk otwarty), ustawi silnik do przewodu kanałowego na 1<sup>^</sup> prędkości i zostanie wskazana za pomocą migającej LED odnoszącej się do takiego silnika przewodu kanałowego.

Zacisk do termostatu do przewodów kanałowych jest wyposażony w mostek biegunowy. Patrz uproszczony rysunek z boku.

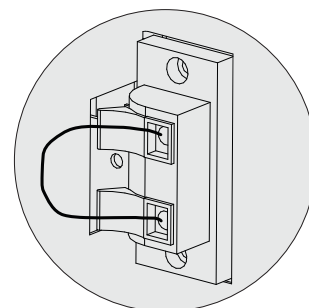

## ELEMENTY UAKTYWIAJĄCE

Na poniższych rysunkach przedstawiono pozycję elementów uaktywniających zbiornika (85°C). W przypadku aktywacji należy się skontaktować z wykwalifikowanym technikiem, aby określić przyczynę.

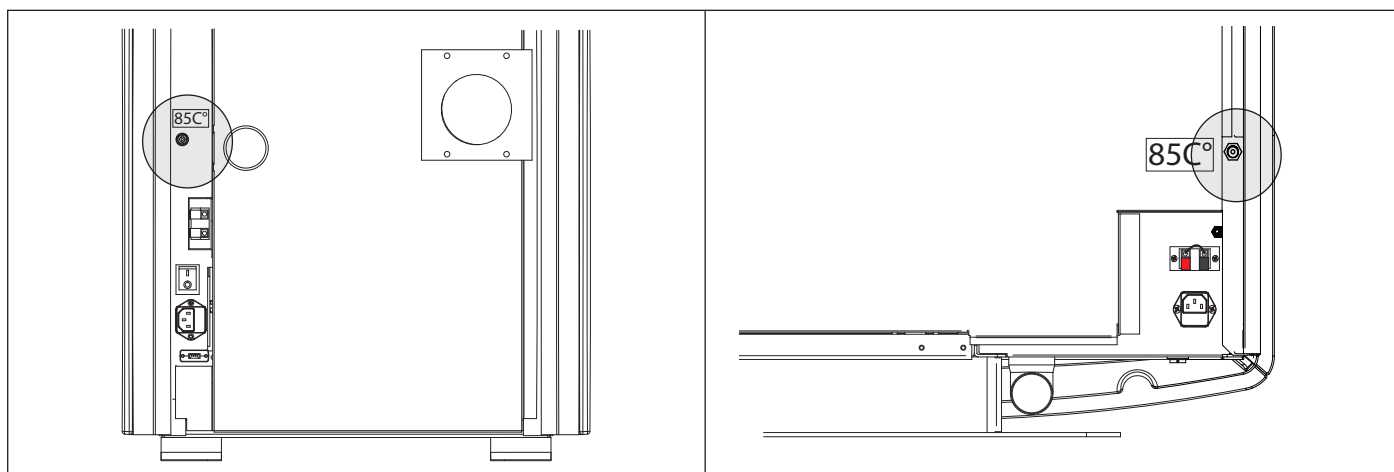

## TABLICA STEROWANIA

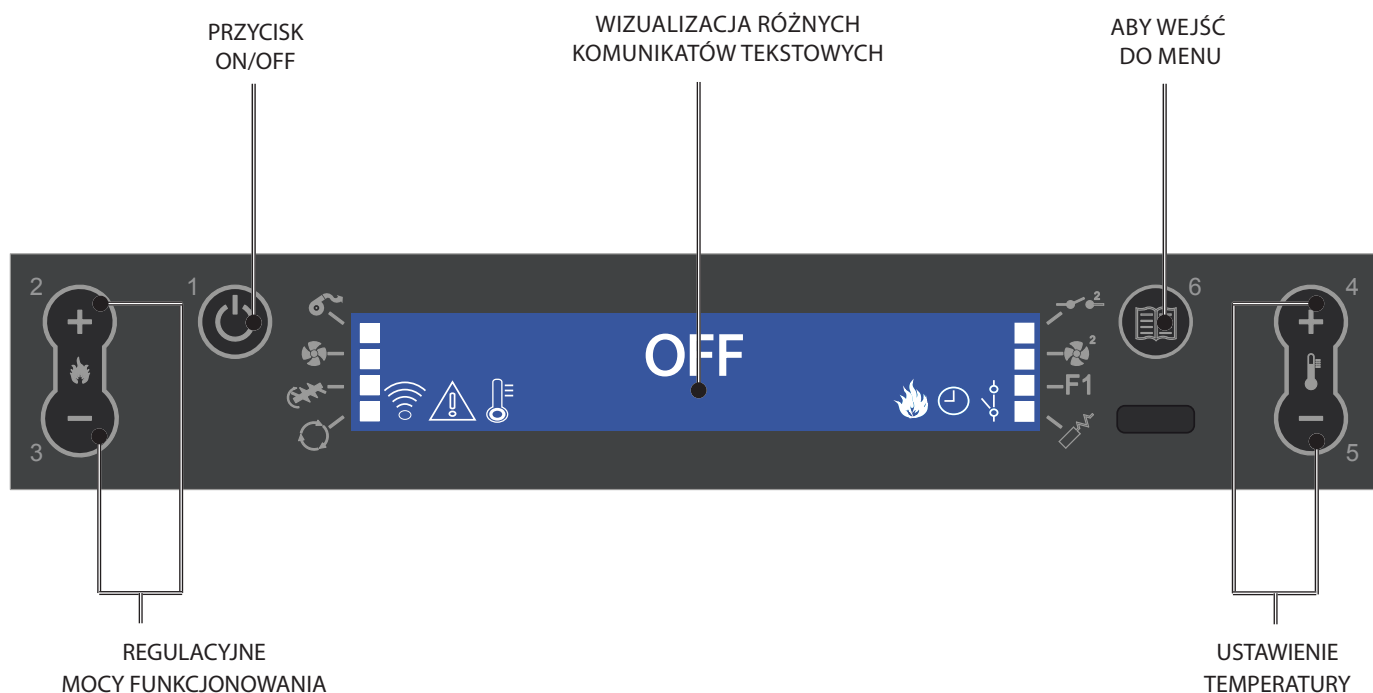

### OPIS IKON DISPLAY

	Wskazuje odbiór sygnału radiowego Zapalona = podczas połączenia radiowego Zgaszona = brak połączenia radiowego Światło ciągle = wejście szeregowo wyłączone		Wskazuje stan wejścia dodatkowego termostatu (GND - I3)	
	Wskazuje funkcjonowanie silnika spalin. Wyłączona = silnik spalin nieaktywny Włączona = silnik spalin aktywny Migająca = awaria		Wskazuje funkcjonowanie silnika kanałowego Zgaszona = Silnik nieaktywny Zapalona = Silnik aktywny Migająca = silnik na minimalnych obrotach, modulacja w toku (wejście dodatkowe otwarte)	
	Wskazuje funkcjonowanie wentylatora obwodowego (gdzie obecny) Wyłączona = nie pracuje Włączona = pracuje Migająca = silnik na minimum		Wskazuje uaktywnienie funkcji F1 (przygotowanie na przyszłość) Zgaszona = funkcja nieaktywna Zapalona = funkcja aktywna	
	Wskazuje funkcjonowanie silnika ładowania peletów. Zgaszona = silnik ładowania peletów nieaktywny Zapalona = silnik ładowania peletów aktywny		Wskazuje funkcję programowania tygodniowego Kontrolka włączona = zaprogramowanie tygodniowe aktywne Kontrolka wyłączona = zaprogramowanie tygodniowe nieaktywne	
	Wskazuje funkcję kompensacji Zgaszona = funkcja jest nieaktywna Zapalona = funkcja jest aktywna		Wskazuje modulację pieca Zapalona = piec pracuje z ustawioną mocą Migająca = moc, z którą pracuje piec różni się od ustawionej, piec moduluje (z różnych powodów)	
	Wskazuje styk dodatkowego termostatu zewnętrznego		Wskazuje obecność alarmu. Świeci się: wskazuje obecność alarmu. Nie świeci się: wskazuje brak alarmu.	
	Styk zamknięty:      styk dodatkowego zewnętrznego termostatu jest zamknięty i funkcja STBY nie jest aktywna			Wskazuje stan temperatury otoczenia Wyłączona = T° odczytana przez sondę jest wyższa od ustawionej set temperatury Włączona = T° odczytana przez sondę jest niższa od ustawionej set temperatury
	Styk otwarty:            styk dodatkowego zewnętrznego termostatu jest otwarty i funkcja STBY nie jest aktywna			Sonda zasobnika Zgaszona = sonda ok Zapalona = sonda uszkodzona (zwarcie lub otwarty) Migająca = modulacja z powodu zbiornika
	Migająca z zamkniętym stykiem:      styk dodatkowego zewnętrznego termostatu jest zamknięty i funkcja STBY jest aktywna			
Migająca z otwartym stykiem:            styk dodatkowego zewnętrznego termostatu jest otwarty i funkcja STBY jest aktywna				

## MENU GŁÓWNE

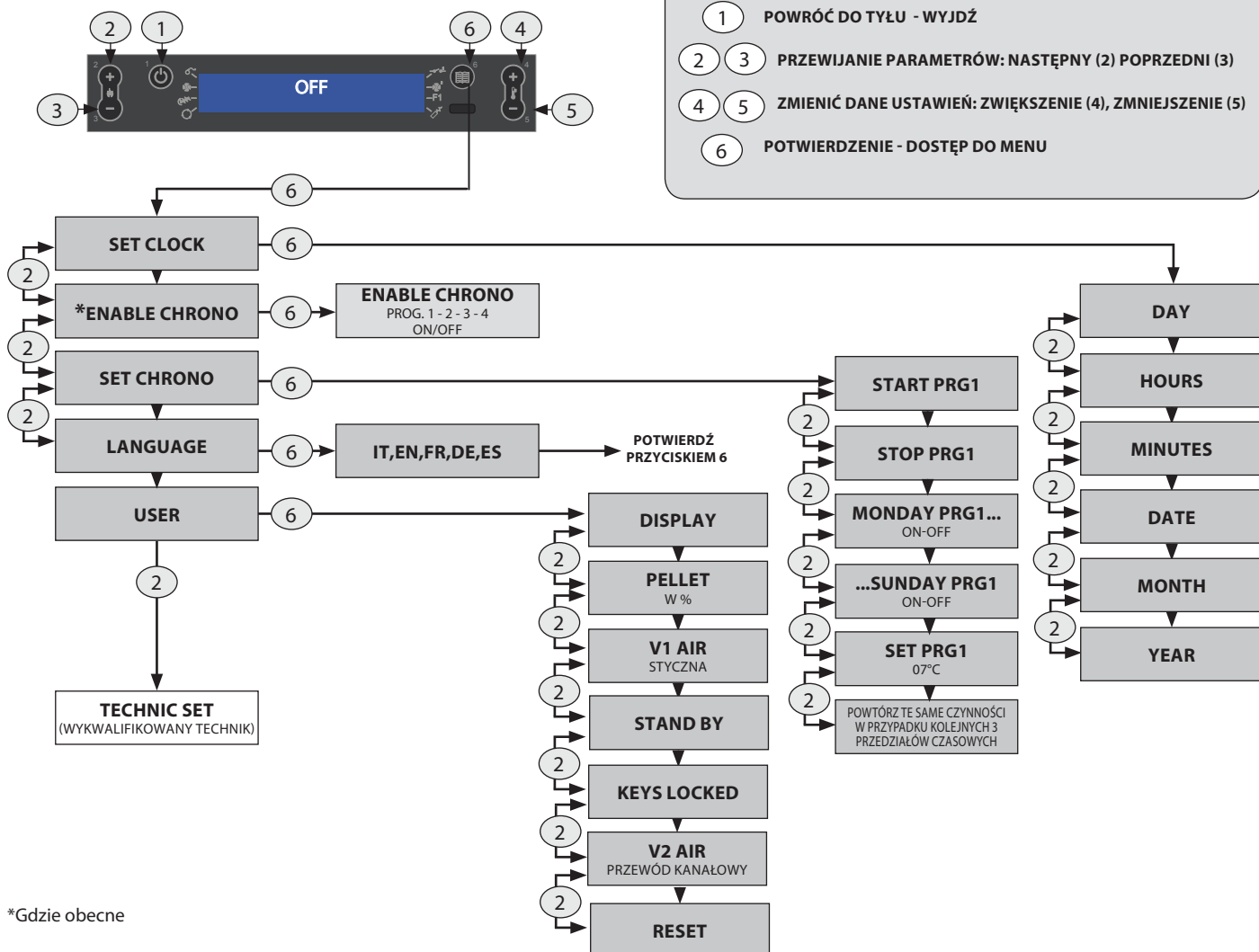

\*Gdzie obecne

## PODSTAWOWE INSTRUKCJE

Podczas pierwszych włączeń pieca należy wziąć pod uwagę następujące zalecenia:

- Może być emitowany zapach wynikający z wysychania zastosowanej farby i silikonu. Unikać przedłużonego pozostawania w otoczeniu.
- Nie dotykać powierzchni ponieważ mogą być jeszcze niestabilne.
- Kilkakrotnie dobrze przewietrzyć pomieszczenie.
- Stwardnienie powierzchni następuje po kilku procesach ogrzewania.
- Urządzenie nie może być używane do spalania odpadów

Przed przystąpieniem do włączenia pieca konieczne jest sprawdzenie następujących punktów:

- Instalacja hydrauliczna musi być zakończona, przestrzegać przepisów i instrukcji.
- Zbiornik musi być naładowany peletami
- Komora spalania musi być czysta
- Palenisko musi być całkowicie wolne i czyste
- Sprawdzić hermetyczne zamknięcie drzwiczek i szuflady na popiół
- Sprawdzić, czy kabel zasilający jest poprawnie podłączony
- Dwubiegunowy wyłącznik znajdujący się na prawej tylnej części musi być ustawiony na 1

**ZABRANIA SIĘ STOSOWANIA URZĄDZENIA BEZ PRZEGRODY I/LUB PŁYTY OGNIOWEJ (PATRZ RYSUNEK Z BOKU). ICH USUNIĘCIE WPŁYWA NA BEZPIECZEŃSTWO PRODUKTU I DOPROWADZA DO NATYCHMIASTOWEJ UTRATY GWARANCJI. W PRZYPADKU ZUŻYCIA LUB POGORSZENIA STANU, NALEŻY SIĘ ZWRÓCIĆ O WYMIANĘ DO SERWISU OBSŁUGI (WYMIANA NIE PODLEGA GWARANCJI, PONIEWAŻ DOTYCZY PRODUKTU NARAŻONEGO NA ZUŻYWANIE SIĘ).**

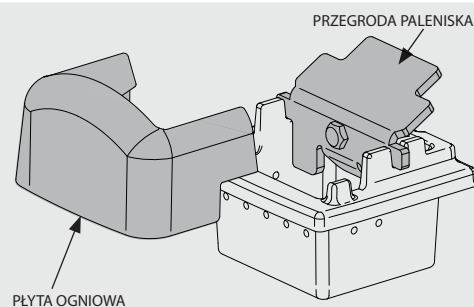

## PILOT ZDALNEGO STEROWANIA

Za pomocą pilota zdalnego sterowania można wyregulować wszystko to co jest możliwe do wykonania na wyświetlaczu Lcd. W poniższej tabeli szczegółowo przedstawiono różne funkcje:



1	<b>ON / OFF</b>	Przytrzymując wciśnięty przez 3 sekundy przycisk, piec włączy się lub wyłączy
2	<b>WZROST MOCY</b>	Wciskając przycisk można zwiększyć moc funkcjonowania
3	<b>SPADEK MOCY</b>	Wciskając przycisk można zmniejszyć moc funkcjonowania
4	<b>WZROST T°</b>	Przycisk pozwala na zwiększenie set temperatury
5	<b>SPADEK T°</b>	Przycisk pozwala na zmniejszenie set temperatury
6	<b>AKTYWUJE / DEZAKTYWUJE CHRONO</b>	Wciskając przycisk jeden raz, można aktywować lub dezaktywować chrono
7	<b>AKTYWACJA OPÓŹNIONEGO WYŁĄCZENIA</b>	Przycisk pozwala na opóźnienie wyłączenia programując jego opóźnienie. Na przykład, ustawiając wyłączenie za godzinę, piec wyłączy się automatycznie po upływie ustawionego czasu, wyświetlając co minutę odliczanie automatycznego opóźnionego wyłączenia.
8	<b>MENU</b>	Przycisk pozwala na wejście do menu użytkownika i technika (menu technika jest zastrzeżone dla serwisu)
9	<b>ZWIĘKSZENIE</b>	Przycisk pozwala na zwiększenie set temperatury
10	<b>PRZYCIISK ESC</b>	Przycisk pozwala na wyjście z jakiegokolwiek programowania lub wizualizacji, przywracając początkowe menu, bez zapisywania danych
11	<b>DO TYŁU</b>	Przycisk cofa się wyświetlając poprzednie menu
12	<b>PRZYCIISK POTWIERDZENIA</b>	Przycisk potwierdza dokonane regulacje na etapie programowania menu użytkownika
13	<b>DO PRZODU</b>	Przycisk służy do przejścia do różnych menu
14	<b>AKTYWACJA FUNKCJI F1</b>	Przycisk przygotowany do zastosowania w przyszłości
15	<b>ZMNIĘJSZENIE</b>	Przycisk do zmniejszenia wartości do ustawienia
16	<b>STAN PIECA</b>	Wciskając przycisk, wyświetla się ogólny stan pieca

Uwaga: liczby przedstawione na pilocie są przykładowe i nie znajdują się na pilocie dostarczonym z produktem.

## RODZAJ I WYMIANA BATERII

Baterie znajdują się w dolnej części pilota zdalnego sterowania.

W celu wymiany należy wyjąć uchwyt (jak wskazano na rysunku, znajdujący się z tyłu pilota zdalnego sterowania), wyjąć lub włożyć baterię zgodnie z symbolami na pilocie i na baterii.

Do funkcjonowania potrzebna jest 1 litowa Bateria buforowa CR2025 3V

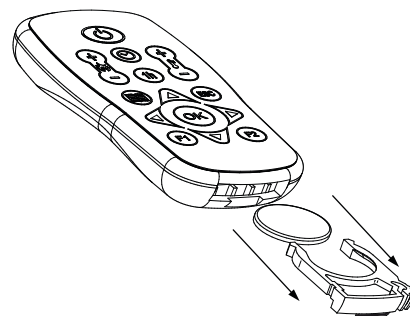

Jeżeli pilot zdalnego sterowania jest wyłączony z powodu braku baterii, można sterować piecem kominkowym za pomocą panela sterowniczego znajdującego się na jego górnej części.

Podczas wymiany baterii należy zwrócić uwagę na biegunowość i zastosować się do oznaczeń znajdujących się we wnętrzu pilota.

Stosowane baterie zawierają szkodliwe dla środowiska metale i dlatego należy je usuwać oddzielnie, do odpowiednich pojemników.

## USTAWIENIA DO PIERWSZEGO WŁĄCZENIA

Po podłączeniu kabla zasilającego na tylnej części pieca kominkowego, ustawić wyłącznik również znajdujący się z tyłu na pozycji (I).

Znajdujący się z tyłu wyłącznik służy do włączenia napięcia na karcie pieca kominkowego.

Piec pozostaje wyłączony a na panelu pojawia się pierwszy ekran z napisem OFF.

## CZĘSTOTLIWOŚĆ SIECI 50/60 HZ

Jeśli piecyk został zainstalowany w kraju z częstotliwością 60Hz, piecyk wyświetli "błędna częstotliwość sieci". Zmieniać częstotliwość, jak opisano poniżej.

### PROCEDURA POLECEŃ

- ♦ Wcisnąć przycisk 6.
- ♦ Wybrać wymaganą częstotliwość za pomocą przycisków 4 lub 5
- ♦ Nacisnąć na przycisk 6, aby potwierdzić i na przycisk 1, aby wrócić do poprzednich menu do stanu początkowego.

## USTAWIENIE GODZINY, DNIA, MIESIĄCA I ROKU

Set zegara pozwala na ustawienie daty i godziny

### PROCEDURA POLECEŃ

- ♦ Nacisnąć na przycisk 6, pojawi się napis **SET CLOCK**
- ♦ Potwierdzić przyciskiem 6.
- ♦ Użyć przycisków 4 lub 5 do ustawienia dnia.
- ♦ Wcisnąć przycisk 2.
- ♦ W celu ustawienia godziny, minut, daty, miesiąca i roku zastosować tę samą procedurę, czyli 4 lub 5, aby ustawić i 2, aby przejść do przodu.
- ♦ Nacisnąć na przycisk 6, aby potwierdzić i na przycisk 1, aby wrócić do poprzednich menu do stanu początkowego.

SET CLOCK	
DAY	MON, TUE, WED, ...SUN
HOURS	0...23
MINUTES	00...59
DATE	1...31
MONTH	1...12
YEAR	00...99

## USTAWIENIE JĘZYKA

Można wybrać żądany język wizualizacji komunikatów.

### PROCEDURA POLECEŃ

- ♦ Nacisnąć na przycisk 6, pojawi się napis **SET CLOCK**.
- ♦ Wcisnąć przycisk 2 i przytrzymać, dopóki nie pojawi się **SET LANGUAGE**
- ♦ Potwierdzić przyciskiem 6.
- ♦ Wybrać język za pomocą przycisku 4 lub 5.
- ♦ Nacisnąć na przycisk 6, aby potwierdzić i na przycisk 1, aby wrócić do poprzednich menu do stanu początkowego.

SET LANGUAGE	
LANGUAGE	ITALIAN
	ENGLISH
	GERMAN
	FRENCH
	SPANISH

### JEŻELI NIE CHCE SIĘ WŁĄCZYĆ



**PIERWSZE WŁĄCZENIE MOŻE SIĘ NIE UDAĆ, PONIEWAŻ ŚLIMAK JEST PUSTY I NIE ZAWSZE MOŻE ZAŁADOWAĆ NA CZAS PALENISKO WYSTARCZAJĄCĄ ILOŚCIĄ PELETÓW DO ZAPALENIA. JEŻELI PROBLEM POJAWI SIĘ PO KILKU MIESIĄCACH PRACY SPRAWDZIĆ, CZY CZYNNOŚCI CZYSZCZENIA WSKAZANE W INSTRUKCJI PIECA ZOSTAŁY POPRAWNIE PRZEPROWADZONE**

### CLEAN CHECK UP 1 -2



**JEŻELI POJAWI SIĘ ALARM "NO FLOW ALARM- CLEAN CHECK UP " NALEŻY SIĘ UPEWNIĆ, ŻE DNO PALENISKA JEST WOLNE OD POZOSTAŁOŚCI LUB OSADU. ABY ZAPEWNIĆ POPRAWNE SPALANIE, OTWORY ZNAJDUJĄCE SIĘ W DNIE MUSZĄ BYĆ CZYSTE I NIE ZATKANE. MOŻNA UŻYĆ FUNKCJI "REGULACJA ŁADOWANIA PELETÓW", ABY DOSTOSOWAĆ SPALANIE DO OPISANYCH WYMAGAŃ. JEŻELI SPRAWDZONO WYMIENIONE WYŻEJ WARUNKI A ALARM TRWA, SKONTAKTOWAĆ SIĘ Z AUTORYZOWANYM SERWISEM OBSŁUGI.**

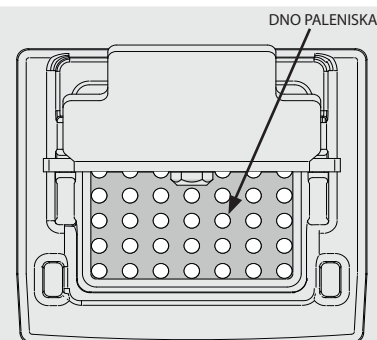

## FUNKCJONOWANIE I LOGIKA

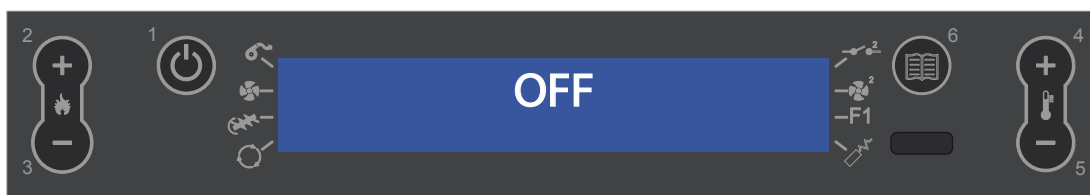

### WŁĄCZENIE

Po sprawdzeniu wymienionych wyżej punktów, nacisnąć na przycisk 1 przez trzy sekundy w celu włączenia pieca. Na włączenie przeznaczono 15 minut; po włączeniu i osiągnięciu temperatury kontrolnej, piecyk przerywa fazę włączania i przechodzi do STARTING.

### STARTING

Na etapie uruchomienia piec stabilizuje spalanie, stopniowo je zwiększając aby następnie uruchomić wentylację i przejść do trybu WORK.

### PRACA

Podczas etapu pracy, piecyk ustawi się na ustawiony SET POWER i będzie pracował, aby osiągnąć ustawioną temperaturę otoczenia. Patrz kolejna pozycja.

### REGULACJA SET POWER

Temperaturę otoczenia można ustawić przyciskami 4 i 5, z Low-07 na 40°C -Hot

### LOW - HOT

Jeżeli ustawienie temperatury jest "low" (set poniżej progu 7°C), piec będzie zawsze funkcjonował na minimum.

Jeżeli ustawienie jest "hot" (set przekracza próg 40°C) piec nie zmienia funkcjonowania, kontynuuje z ustawioną mocą.

### REGULACJA SET POWER

Set mocy ma 5 poziomów działania, za pomocą przycisku 5, (dostęp) 1 i 2 (regulacja).

Moc 1 = minimalny poziom - Moc 5 = maksymalny poziom.

### DZIAŁANIE Z SONDĄ OTOCZENIA (Z WYPOSAŻENIA)

Przyrząd steruje temperaturą otoczenia za pomocą sondy na urządzeniu.

Po osiągnięciu ustawionej temperatury przechodzi automatycznie na minimum lub wyłącza się włączając funkcję **Stand by**, zmniejszając do minimum zużycie peletów.

Fabrycznie, funkcja **STBY** jest zawsze ustawiona na **OFF** (kontrolka  włączona)

Co do włączenia i logiki, patrz instrukcje na następnej stronie, rozdział: **Stand by**

### CZYSZCZENIE PALENISKA

Podczas funkcjonowania w piecu kominkowym funkcjonuje wewnętrzny licznik, który po upływie ustalonego czasu wykonuje czyszczenie paleniska.

Taki etap zostanie wskazany na display; ustawi piec na niższej mocy i zwiększy moc silnika spalin na zaprogramowany czas.

Po zakończeniu etapu czyszczenia piec kominkowy będzie pracował ponownie ustawiając się na wybraną moc.

### WYŁĄCZENIE

Nacisnąć na przycisk 1 przez trzy sekundy.

Po wykonaniu tej czynności urządzenie przechodzi automatycznie do fazy wyłączenia, blokując dostarczenie peletów.

**Silnik zasysania spalin i silnik wentylatora gorącego powietrza pozostają włączone, aż do momentu, gdy temperatura pieca nie zejdzie poniżej parametrów fabrycznych.**

### PONOWNE WŁĄCZENIE

Ponowne włączenie pieca kominkowego jest możliwe tylko, jeżeli temperatura spalin obniży się i zostanie wyzerowany ustawiony zegar.



**DO ZAPALANIA NIE UŻYWAĆ PŁYNÓW ŁATWOPALNYCH!**

**NA ETAPIE NAPEŁNIANIA NIE DOPROWADZAĆ DO KONTAKTU WORKA Z PELETAMI Z GORĄCYM PIECEM!**

**W PRZYPADKU CIĄGŁEGO BRAKU WŁĄCZENIA SKONTAKTOWAĆ SIĘ Z AUTORYZOWANYM TECHNIKIEM.**



## TERMOSTAT DODATKOWY (OPCJA)

Urządzenie może kontrolować temperaturę otoczenia za pomocą termostatu dodatkowego (opcja).

Po włączeniu (naciskając na przycisk 1 lub za pomocą trybu chrono) piec będzie pracował do osiągnięcia temperatury ustawionej na termostacie wyświetlając **WORK(styk zamknięty)**. Sonda otoczenia z serii, jest automatycznie ignorowana.

Po osiągnięciu temperatury wskazanej przez termostat (**styk otwarty**) piecyk ustawi się na minimum wyświetlając **MODULATION**.

### ABY GO ZAINSTALOWAĆ I WŁĄCZYĆ:

- ♦ Wymagany jest termostat mechaniczny lub cyfrowy.
- ♦ Wyjąć wtyczkę z gniazda prądu.
- ♦ W oparciu o rysunek obok, należy połączyć dwa przewody termostatu (styk beznapięciowy - no 220 V!) na odpowiednich zaciskach znajdujących się z tyłu urządzenia, jeden czerwony, drugi czarny.
- ♦ Ponownie włączyć zasilanie piecyka.
- ♦ Naciskać na przycisk 5, dopóki nie ustawi się set temperatura na **LOU**.

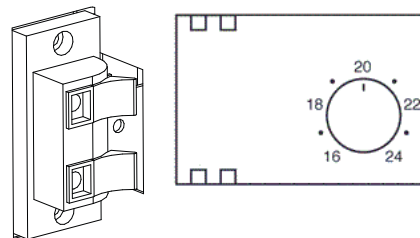

Teraz piecyk skonfigurowany jest prawidłowo.

Będzie działał sprawdzając dodatkowy termostat zewnętrzny.



**MONTAŻ TERMOSTATU MUSI BYĆ WYKONANY PRZEZ WYKWALIFIKOWANY PERSONEL I/LUB SERWIS TECHNICZNY PRODUCENTA.**



**ISTNIEJĄ DWA RÓŻNE TRYBY FUNKCJONOWANIA PIECA NA PODSTAWIE FUNKCJI STAND-BY. STAND BY PATRZ ROZDZIAŁ "STAND - BY".**

## MENU UŻYTKOWNIKA

### DISPLAY

To menu pozwala na wyregulowanie intensywności podświetlenia wyświetlacza. Możliwe ustawienia od OFF - 10 do 31.

Uaktywniając OFF, podświetlenie wyświetlacza wyłącza się z ustawionym wcześniej opóźnieniem.

Ustawiając od 10 do 31, ustawia się natężenie oświetlenia. (10 = minimalna jasność 31 = maksymalna jasność)

Podświetlenie włączy się, jak tylko zostanie wciśnięty jeden z przycisków lub, jeżeli maszyna znajdzie się w stanie alarmowym.

#### PROCEDURA POLECEŃ

- ♦ Nacisnąć na przycisk 6, pojawi się napis **SET CLOCK**.
- ♦ Wcisnąć kilka razy przycisk 2, aż wyświetli się **USER**.
- ♦ Wcisnąć przycisk 6.
- ♦ Pojawi się napis "**DISPLAY**".
- ♦ Do włączenia "ON"/wyłączenia "OFF" użyć przycisków 4 -5.
- ♦ Nacisnąć na przycisk 6, aby potwierdzić i na przycisk 1, aby wrócić do poprzednich menu stanu początkowego.



## REGULACJA ŁADOWANIA PELETÓW

Poniższe menu pozwala na regulację procentową ładunku peletów.

Jeżeli piec przedstawia problemy funkcjonowania wynikające z ilości peletów można bezpośrednio przejść do panela sterowania w celu ustawienia ładunku peletów.

Problemy związane z ilością paliwa mogą być podzielona na 2 kategorie:

## NIEWYSTARCZAJĄCA ILOŚĆ:

- ♦ piec nie może nigdy rozwinąć odpowiedniego płomienia, który jest zawsze bardzo mały nawet przy dużej mocy.
- ♦ przy minimalnej mocy piec wyłącza się ustawiając się w stanie alarmowym **BRAK PELETÓW**
- ♦ gdy piec wyświetli alarm "**BRAK PELETÓW**" może to również oznaczać, że w palenisku znajduje się niespalone paliwo.

## NADMIAR PALIWA:

- ♦ piec wytwarza bardzo duży płomień, nawet przy niskiej mocy.
- ♦ szkło panoramiczne bardzo się brudzi prawie całkowicie zaciemniając się.
- ♦ w palenisku tworzy się osad, zatykając otwory ssawne powietrza z powodu nadmiaru peletów załadowanych, ponieważ są spalane tylko częściowo.

Regulacje, które należy przeprowadzić są typu procentowego dlatego też, zmiana w tym parametrze doprowadzi do proporcjonalnej zmiany wszystkich prędkości ładowania pieca. Ładowanie jest możliwe w zakresie -20% do +30%.

W celu ustawienia wykonać procedurę na display:

### PROCEDURA POLECEŃ

- ♦ Nacisnąć na przycisk 6, pojawi się napis **SET CLOCK**.
- ♦ Wcisnąć kilka razy przycisk 2, aż wyświetli się **USER**.
- ♦ Wcisnąć przycisk 6.
- ♦ Pojawi się napis "**DISPLAY**".
- ♦ Wcisnąć przycisk 2 i przytrzymać, dopóki nie pojawi się "**PELLET**".
- ♦ Użyć przycisków 4 -5 do zwiększenia (4) lub zmniejszenia (5) załadunku podczas fazy WORK.
- ♦ Nacisnąć na przycisk 6, aby potwierdzić i na przycisk 1, aby wrócić do poprzednich menu stanu początkowego.

## V1 - WENTYLACJA

Menu pozwala na regulacje w procentach prędkości wentylatora przeznaczonego do przewodów kanałowych.

### PROCEDURA POLECEŃ

- ♦ Nacisnąć na przycisk 6, pojawi się napis **SET CLOCK**.
- ♦ Wcisnąć kilka razy przycisk 2, aż wyświetli się **USER**.
- ♦ Wcisnąć przycisk 6.
- ♦ Pojawi się napis "**DISPLAY**".
- ♦ Wcisnąć przycisk 2 i przytrzymać, dopóki nie pojawi się **V1 AIR**
- ♦ Użyć przycisków 4 -5 do zwiększenia (4) lub zmniejszenia (5)
- ♦ Nacisnąć na przycisk 6, aby potwierdzić i na przycisk 1, aby wrócić do poprzednich menu stanu początkowego.

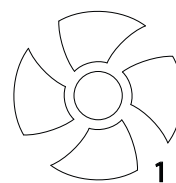

## STAND BY

### STAND - BY Z TERMOSTATEM CYFROWYM (W WYPOSAŻENIU)

#### FUNKCJA STBY USTAWIONA NA ON

W przypadku, gdy funkcja Stby jest aktywna (ON), gdy piec osiągnie ustawioną temperaturę otoczenia przekraczając ją o 2°C, ustawi się na wyłączeniu po opóźnieniu ustawionym fabrycznie, wyświetlając stand - by .

Gdy temperatura otoczenia obniży się o 2°C względem ustawionego set i po ochłodzeniu pieca, piec wznowi pracę do mocy ustawionej na wyświetlaczu wizualizując work .

#### FUNKCJA STBY USTAWIONA NA OFF (USTAWIENIA FABRYCZNE)

W przypadku, gdy funkcja Stby jest nieaktywna (OFF), gdy piec osiągnie ustawioną temperaturę otoczenia ustawi się na minimum zmieniając i wyświetlając modulation . Gdy temperatura otoczenia obniży się względem ustawionego set, piec wznowi pracę do mocy ustawionej na wyświetlaczu wizualizując work .

## STAND - BY Z TERMOSTATEM DODATKOWYM

Funkcja STBY jest wyświetlana w przypadku żądania natychmiastowego wyłączenia pieca po osiągnięciu żądanej temperatury.

**Fabrycznie, funkcja STBY jest zawsze ustawiona na OFF (kontrolka  włączona).**

### FUNKCJA STBY USTAWIONA NA OFF (USTAWIENIA FABRYCZNE)

W przypadku, gdy funkcja STBY jest nieaktywna (OFF), gdy piec osiągnie ustawioną temperaturę otoczenia ustawi się na minimum zmieniając i wyświetlając **MODULATION**. Gdy temperatura otoczenia obniży się względem ustawionego set, piec wznowi pracę do mocy ustawionej na wyświetlaczu wizualizując **WORK**.

### FUNKCJA STBY USTAWIONA NA ON

Gdy funkcja Stby jest włączona (ON), piecyk, po osiągnięciu ustawionej temperatury otoczenia i przekroczeniu jej o 2°C, wyłączy się po ustawionym fabrycznie opóźnieniu, wyświetlając **STAND - BY**.

Gdy temperatura otoczenia będzie niższa niż ustawiony set piec wznowi pracę z na wyświetlaczu wyświetlając **WORK**.

#### PROCEDURA POLECEŃ

- ♦ Nacisnąć na przycisk 6, pojawi się napis **SET CLOCK**.
- ♦ Wcisnąć kilka razy przycisk 2, aby wyświetlić **SET USER**.
- ♦ Potwierdzić przyciskiem 6
- ♦ Kilkakrotnie nacisnąć na przycisk 2, aby osiągnąć **STAND-BY**.
- ♦ Przyciskiem 4 lub 5 wybrać ON.
- ♦ Nacisnąć na przycisk 6, aby potwierdzić i na przycisk 1, aby wrócić do poprzednich menu stanu początkowego.

Funkcja STAND-BY jest włączona

## BLOKOWANIE PRZYCISKÓW

Menu pozwala na zablokowanie przycisków wyświetlacza (jak w telefonach komórkowych).

Z włączoną funkcją, za każdym razem, gdy naciśnie się na przycisk pojawi się napis "**KEYS LOCKED**"

#### PROCEDURA POLECEŃ

- ♦ Nacisnąć na przycisk 6, pojawi się napis **SET CLOCK**.
- ♦ Wcisnąć kilka razy przycisk 2, aż wyświetli się **USER**.
- ♦ Wcisnąć przycisk 6.
- ♦ Pojawi się napis "**DISPLAY**".
- ♦ Wcisnąć przycisk 2 i przytrzymać, dopóki nie pojawi się "**KEYS LOCKED**".
- ♦ Do włączenia/wyłączenia użyć przycisków 4 -5.
- ♦ Nacisnąć na przycisk 6, aby potwierdzić i na przycisk 1, aby wrócić do poprzednich menu stanu początkowego.



**PO WŁĄCZENIU FUNKCJI, UŻYĆ PRZYCISKÓW 1 I 5 JEDNOCZEŚNIE, ABY ZABLOKOWAĆ LUB ODBLOKOWAĆ KŁAWIATURĘ**

## V2 - FAN

Menu pozwala na regulacje w procentach prędkości wentylatora przewodów kanałowych.

### PROCEDURA POLECEŃ

- ♦ Nacisnąć na przycisk 6, pojawi się napis **SET CLOCK**.
- ♦ Wcisnąć kilka razy przycisk 2, aż wyświetli się **USER**
- ♦ Wcisnąć przycisk 6.
- ♦ Wcisnąć przycisk 2 i przytrzymać, dopóki nie pojawi się **V2 AIR**.
- ♦ Użyć przycisków 4 -5 do zwiększenia (4) lub zmniejszenia (5)
- ♦ Nacisnąć na przycisk 6, aby potwierdzić i na przycisk 1, aby wrócić do poprzednich menu stanu początkowego.

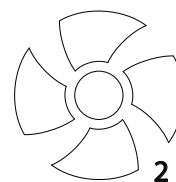

## RESET

Pozwala na przywrócenie wszystkich wartości zmienionych przez użytkownika na fabryczne. Możliwe do zmiany dane to:

### PROCEDURA POLECEŃ

- ♦ Nacisnąć na przycisk 6, pojawi się napis **SET CLOCK**.
- ♦ Wcisnąć kilka razy przycisk 2, aż wyświetli się **USER**
- ♦ Wcisnąć przycisk 6.
- ♦ Wcisnąć przycisk 2 i przytrzymać, dopóki nie pojawi się **"RESET"**.
- ♦ Użyć przycisków 4-5, aby ustawić na **ON** i nacisnąć na przycisk 6.
- ♦ W celu potwierdzenia zostanie wyświetlony komunikat **"DONE"**

## ENABLE CHRONO

Pozwala włączyć/wyłączyć zegar i różne przedziały czasowe.

### PROCEDURA POLECEŃ

- ♦ Nacisnąć na przycisk 6, pojawi się napis **SET CLOCK**.
- ♦ Wcisnąć kilka razy przycisk 2, aż wyświetli się **ENABLE CHRONO**.
- ♦ Wcisnąć 6, aby potwierdzić i 4-5, aby włączyć "ON" lub wyłączyć "OFF" chrono.
- ♦ Do ustawienia wybranego przedziału czasowego użyć przycisków 2 -3.
- ♦ Do włączenia "ON" lub wyłączenia "OFF" przedziału czasowego użyć przycisków 4-5.
- ♦ Kilkakrotnie nacisnąć na przycisk 1, aby potwierdzić i wyjść z menu.

## CHRONO

Chrono pozwala na zaprogramowanie 4 przedziałów czasowych dnia do użycia we wszystkich dniach tygodnia.

**W każdym przedziale czasowym można ustawić godzinę włączenia i wyłączenia, dni zastosowania zaprogramowanego przedziału oraz żądaną temperaturę otoczenia (07 - 40°C).**

### ZALECENIA

Godziny włączenia i wyłączenia muszą być zawarte w przedziale jednego dnia, od 0 do 24 i nie mogą dotyczyć kilku dni.

Przed użyciem funkcji chrono konieczne jest ustawienie bieżącego dnia i godziny, dlatego też należy się upewnić o zastosowaniu wszystkich punktów wymienionych w pod-rozdziale "Set zegara", aby funkcja chrono pracowała, poza jej zaprogramowaniem należy ją również uaktywnić.

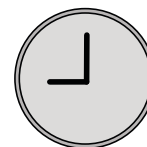

### PRZYKŁAD:

**WŁĄCZENIE GODZ. 07:00**  
**WYŁĄCZENIE GODZ. 18:00**

**POPRAWNE**

**WŁĄCZENIE GODZ. 22:00**  
**WYŁĄCZENIE GODZ. 05:00**

**NIEPOPRAWNE**

## PRZYKŁAD PROGRAMOWANIA

Przypuśćmy, że chce się użyć funkcji programatora tygodniowego i 4 przedziałów czasowych w następujący sposób:

- 1 przedział czasowy: od 08:00 do 12:00 dla wszystkich dni tygodnia, z temperaturą otoczenia 19°C, z wyjątkiem soboty i niedzieli
- 2 przedział czasowy: od 15:00 do 22:00 tylko w sobotę i niedzielę, z temperaturą otoczenia 21°C

### PROCEDURA POLECEŃ

Wcisnąć przycisk 6, pojawi się napis SET CLOCK.  
Wcisnąć przycisk 2 i przytrzymać, dopóki nie pojawi się **enable chrono**

**Włączyć chrono**

**Włączyć przedział 1 i 2.**

**Wcisnąć przycisk 1, aby wyjść**

SET  
CLOCK

ENABLE  
CHRONO

### WYŁĄCZENIE 1^ PRZEDZIAŁU

Za pomocą przycisków 4 i 5 ustawić godzinę "12:00" odnosząc się do godziny wyłączenia 1 przedziału czasowego.

Aby potwierdzić nacisnąć na przycisk 6, aby powrócić do poprzedniego parametru nacisnąć na przycisk 3.

STOP PRG1  
12:00

\* Tam, gdzie w menu brak polecenia "ENABLE CHRONO" aktywacja następuje bezpośrednio w SET CHRONO.

### PROCEDURA POLECEŃ

Wcisnąć przycisk 2, pojawi się napis SETCHRONO.

SET CHRONO

### UAKTYWNIENIE DNI 1 PRZEDZIAŁU

Aby uaktywnić/dezaktywować dni użyć przycisków 4 i 5; przycisków 2 i 3, aby przesunąć się po dniach, pojawi się dzień tygodnia i **OFF** wybrać dni od poniedziałku do piątku na **ON**, z wyjątkiem soboty i niedzieli (OFF)

MONDAY..PRG1  
ON-OFF

Nacisnąć na przycisk 6 aby potwierdzić i przejść dalej.

Pojawi się napis **START PRG1 OFF**.

START PRG1  
OFF

### SET TEMPERATURE 1 PRZEDZIAŁU

Nacisnąć na przycisk 6 aby potwierdzić i przejść dalej.

Korzystać z przycisków 4-5, aby wybrać żądaną temperaturę.  
(Low -07 - 40°C Hot)

Aby potwierdzić i przejść dalej nacisnąć na 6.

SET PRG1  
19°C

### WŁĄCZENIE 1 PRZEDZIAŁU

Za pomocą przycisków 4 i 5 ustawić godzinę "08:00" odpowiadającą godzinie włączenia 1 przedziału czasowego.

Aby potwierdzić i kontynuować, nacisnąć na przycisk 6, aby powrócić do poprzedniego parametru, nacisnąć na przycisk 3.

START PRG1  
08:00

### WŁĄCZENIE 2 PRZEDZIAŁU\*

W tym momencie należy zaprogramować drugi przedział czasowy.

Kolejność jest ta sama i powtarza się jak w przypadku WŁĄCZENIA 1 PRZEDZIAŁU.

START PRG2  
OFF

### \*WŁĄCZENIE 2^ PRZEDZIAŁU

W tym momencie należy zaprogramować drugi przedział czasowy.

Kolejność jest ta sama i powtarza się, jak w przypadku WŁĄCZENIA 1 PRZEDZIAŁU.

W tym wypadku konieczne jest tylko wprowadzenie czasu przykładowego start o godzinie 15:00 i Stop o godzinie 22:00 i uaktywnienie soboty i niedzieli ustawiając je na "ON".



**GDY PROGRAMATOR TYGODNIOWY JEST UAKTYWNIONY, NA TABLICY STEROWANIA WŁĄCZA SIĘ KWADRACIK DANEJ IKONY.**



## KONTROLA I KONSERWACJA

### WYKONYWAĆ CZYNNOŚCI ZAWSZE ZACHOWUJĄC MAKSYMALNĄ OSTROŻNOŚĆ!

- ♦ Upewnić się, że wtyczka kabla zasilającego jest odłączona, ponieważ piec może być zaprogramowany na włączenie.
- ♦ Piec musi być zimny na całej swej powierzchni.
- ♦ Popiół musi być zimny.
- ♦ Podczas czyszczenia produktu, należy zapewnić skuteczną wymianę powietrza w otoczeniu.
- ♦ Brak czyszczenia niekorzystnie wpływa na prawidłowe funkcjonowanie i bezpieczeństwo!

## KONSERWACJA

W celu zapewnienia poprawnego działania generator musi być poddawany konserwacji zwyczajnej przeprowadzanej przez **wyspecjalizowanego operatora** co najmniej raz do roku. Okresowe kontrole i konserwacja muszą być przeprowadzane przez **wyspecjalizowanych**, uprawnionych operatorów postępujących zgodnie z obowiązującymi regulacjami prawnymi i wskazaniami zawartymi w niniejszym podręczniku użytkownika i konserwacji.



**CO ROKU ZLECIĆ CZYSZCZENIE INSTALACJI ODPROWADZANIA SPALIN, KANAŁÓW SPALINOWYCH I ŁĄCZNIKÓW RUROWYCH W KSZTAŁCIE "T" ŁĄCZNIE Z KORKAMI KONTROLNYMI - JEŻELI SĄ OBECNE KOLANKA I EWENTUALNE POZIOME ODCINKI! CZĘSTOTLIWOŚĆ CZYSZCZENIA PIECA JEST PRZYBLIŻONA! ZALEŻY OD JAKOŚCI UŻYWANYCH PELETÓW ORAZ CZĘSTOTLIWOŚCI UŻYTKOWANIA. MOŻE SIĘ OKAZAĆ, CZĘSTOTLIWOŚĆ TAKICH CZYNNOŚCI SKRÓCI SIĘ.**

## CZYSZCZENIE I KONSERWACJA WYKONYWANE PRZEZ UŻYTKOWNIKA

Czynności okresowego czyszczenia, zgodnie z informacjami zawartymi w niniejszym podręczniku użytkownika i konserwacji, należy wykonywać z najwyższą ostrożnością i po zapoznaniu się ze wskazówkami, procedurami i częstotliwościami podanymi w podręczniku.

### CZYSZCZENIE POWIERZCHNI I POKRYCIA

#### **Nie stosować środków czyszczących o właściwościach ściernych ani agresywnych chemicznie!**

Powierzchnie można czyścić, gdy piec i zewnętrzna obudowa są zimne. Do konserwacji powierzchni i metalowych części wystarczy użyć szmatki zwilżonej wodą lub wodą z neutralnym mydłem.

Nieprzestrzeganie tych zasad może spowodować uszkodzenia powierzchni generatora oraz utratę gwarancji.

### CZYSZCZENIE SZKŁA CERAMICZNEGO

#### **Nie stosować środków czyszczących o właściwościach ściernych ani agresywnych chemicznie!**

Do czyszczenia szkła ceramicznego wystarczy suchy pędzel i zwilżony arkusz gazet (codziennej) zanurzony w popiele.

W przypadku bardzo mocnych zabrudzeń należy stosować wyłącznie środek czyszczący przeznaczony do szkła ceramicznego.

Spryskać szmatkę niezbyt obficie środkiem czyszczącym i wyczyścić szkło. Nie spryskiwać bezpośrednio szkła lub uszczelkę środkiem czyszczącym lub innym płynem.

Nieprzestrzeganie tych zasad może spowodować uszkodzenia powierzchni szkła ceramicznego oraz utratę gwarancji.

### CZYSZCZENIE ZASOBNIKA NA PELETY

Po całkowitym opróżnieniu zasobnika, przed kolejnym napełnieniem należy odłączyć kabel zasilający pieca i usunąć z niego pozostałości (pył, wióry itp.).

## CODZIENNIE

### SKROBAKI :

Używać skrobaków wykonując ruchy od dołu do góry (w modelach z górnymi skrobakami) lub pociągając je i popychając (we wkładach i modelach z przednimi skrobakami).

**Uwaga: wskazane jest, aby ze skrobaków korzystać, gdy piec jest zimny; przy gorącym piecu należy korzystać ze specjalnych rękawic do ochrony przed wysokimi temperaturami, ponieważ mogą one się bardzo nagrzać.**



Otworzyć drzwi - Oczyszczyć szybę za pomocą wilgotnej ściereki

**Nigdy nie spryskiwać detergentów lub innych płynów czyszczących bezpośrednio na szybę ceramiczną.**

## CZYSZCZENIE ŻAROWNIKA I KOMORY SPALANIA

1. Usunąć resztki obecne w żarowniku
2. Wyjąć całkowicie żarownik ze stosownej komory;
3. Usunąć popiół z komory żarownika i komory spalania (3.1)
4. Uwolnić za pomocą stosownego pogrzebacza, dostępnego w wyposażeniu, wszystkie otwory znajdujące się na żarowniku.
5. Umieścić żarownik w stosownej pozycji i dopchnąć w stronę ściany komory paleniskowej.
6. Jeśli dostępny jest pojemnik zbierający popiół, usunąć osady popiołu

**UWAGA: UŻYWAĆ ODPOWIEDNIEGO POCHŁANIACZA POPIOŁU Z ODPOWIEDNIM ZBIORNIKIEM ODDZIELAJĄCYM ZEBRANY POPIOŁ.**

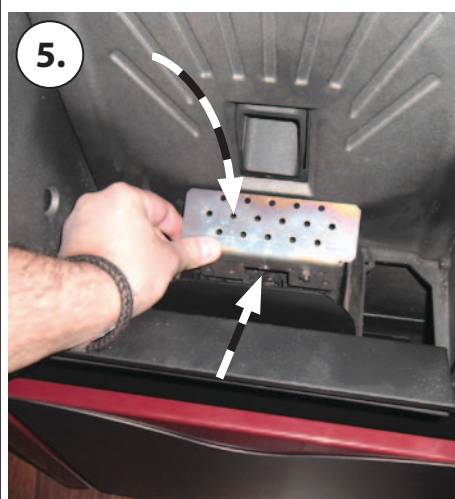
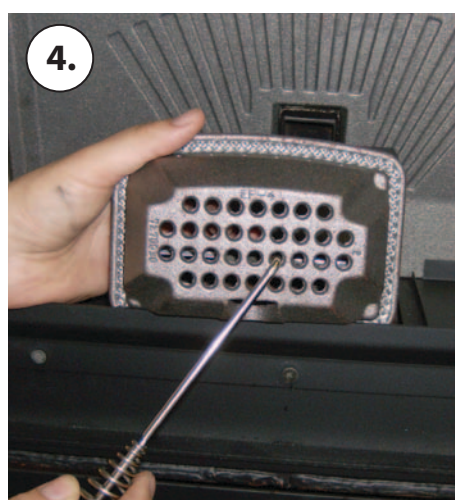
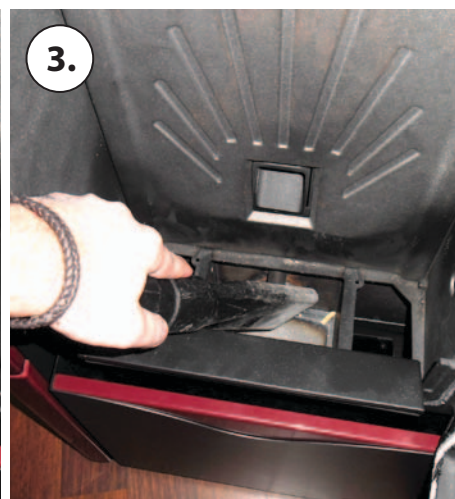
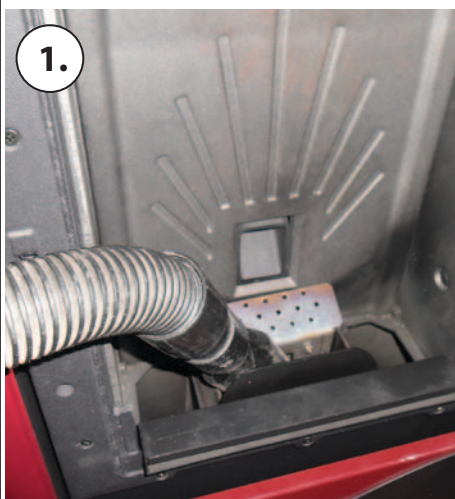

## CO 3/4 DNI - CO TYDZIEŃ

### SZUFLADA NA POPIÓŁ

Sprawdzić co 3-4 dni zawartość szuflady na popiół i usuwać jej zawartość co najmniej jeden/dwa razy w tygodniu.

Tam gdzie obecne, otworzyć/zdjąć dolne drzwiczki.

Wyjąć wysuwaną szufladę na popiół i opróżnić jej zawartość w odpowiednim pojemniku.

Odkurzyć strefę znajdującą się poniżej, gdzie umieszcza się wysuwaną szufladę na popiół. Po oczyszczeniu, umieścić wysuwaną szufladę na popiół w stosownej pozycji i zamknąć/umieścić na swoim miejscu zewnętrzne drzwiczki.

Niektóre z pieców posiadają pojemnik zbierający popiół bezpośrednio w komorze spalania, w tym przypadku wystarczy otworzyć drzwiczki i zasysać popiół bezpośrednio z pojemnika.

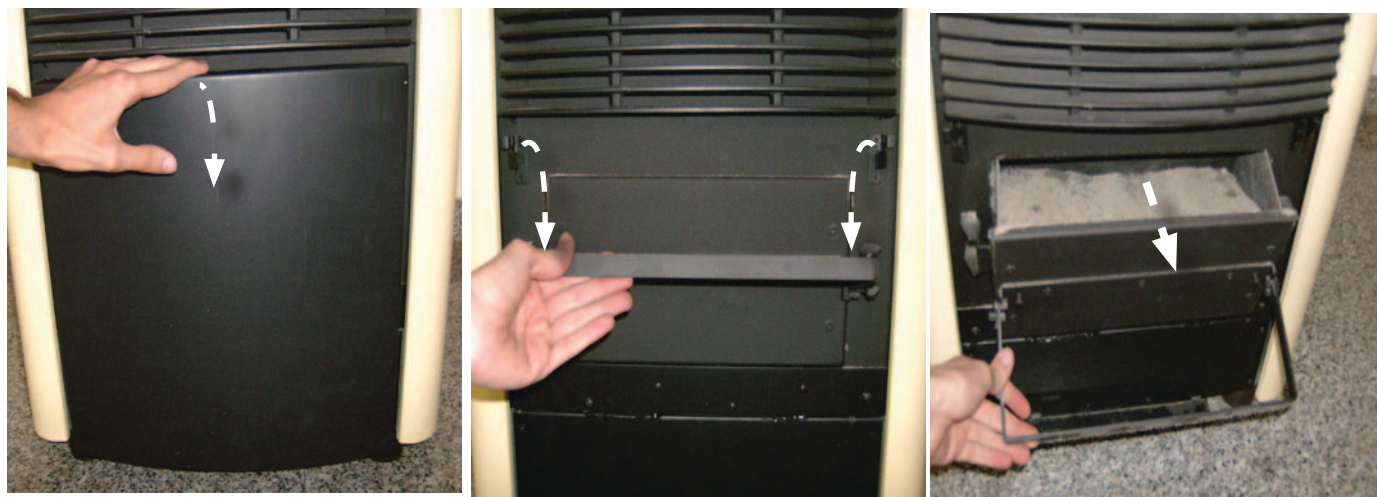

## RAZ W MIESIĄCU

### CZYSZCZENIE WYMIENNIKA CIEPŁA:

Raz w miesiącu należy czyścić komorę wymienników ciepła, ponieważ sadza nagromadzona na tylnej ścianie żeliwnego paleniska blokuje regularny przepływ dymu, zmniejszając wydajność i regularne działanie pieca.

Otworzyć drzwiczki w celu otrzymania dostępu do komory spalania. Wyjąć całkowicie żarownik ze stosownej komory.

Wyjąć i obrócić, w zależności od modelu, górną zasuwę (A) śruby (B) lub zatrzask ścienny (C) ścianki paleniska (D), wyjąć ściankę paleniska (E) i przystąpić do czyszczenia, używając pogrzebacza i odpowiedniego pochłaniacza popiołu (F).

Po zakończeniu czyszczenia umieścić wysuwaną ścianę paleniska (D) i zamocować ją za pomocą stosownych śrub, obracając zasuwę w przeciwnym do zastosowanego w celu jej wyjęcia kierunku, lub umieszczając w pozycji zatrzasku ściany paleniska.

Umieścić żarownik w stosownej komorze.





## KONSERWACJA ZWYCZAJNA PRZEPROWADZANA PRZEZ WYKWALIFIKOWANYCH TECHNIKÓW

**Konserwacja zwyczajna musi być wykonywana co najmniej raz w roku.**

W związku z wykorzystywaniem peletów jako paliwa stałego, generator wymaga corocznej interwencji konserwacji zwyczajnej, która musi być wykonywana przez **wykwalfikowanego technika, z wykorzystaniem wyłącznie oryginalnych części zamiennych.**

Nieprzestrzeganie niniejszych zaleceń może zagrozić bezpieczeństwu urządzenia oraz spowodować unieważnienie prawa oraz warunków gwarancji. Przestrzeganie częstotliwości czyszczenia zastrzeżonych dla użytkownika, opisanych w instrukcji obsługi i konserwacji, zapewnia prawidłowe spalanie generatora w czasie, unikając ewentualnych anomalii i/lub nieprawidłowości działania, które mogą wymagać dalszych interwencji technika. Wnioski dotyczące interwencji konserwacji zwyczajnej nie są objęte gwarancją produktu.

### USZCZELKI DRZWICZEK, SZUFLADA NA POPIÓŁ I ŻAROWNIK

Uszczelki zapewniają hermetyczność pieca kominkowego i jego poprawne funkcjonowanie.

Konieczna jest ich okresowa kontrola: jeśli są zużyte lub uszkodzone, należy je natychmiast wymienić.

Te czynności muszą być wykonywane przez autoryzowanego technika.

### PODŁĄCZENIE DO KOMINA

Raz w roku lub zawsze, gdy jest to konieczne, należy wyczyścić kanał prowadzący do komina. Jeżeli istnieją poziome odcinki, należy usunąć z nich pozostałości, zanim zablokują przepływ dymu.

### WYCOFANIE Z EKSPLOATACJI (KONIEC SEZONU)

Na koniec każdego sezonu, przed wyłączeniem pieca, wskazane jest całkowite opróżnienie zbiornika peletów, zasysając ewentualne pozostałości peletów oraz pył obecny w jego wnętrzu.

Ponadto, dla większego bezpieczeństwa, zwłaszcza w przypadku obecności dzieci, wskazane jest odłączenie generatora od zasilania elektrycznego oraz usunięcie przewodu zasilającego.

Konserwacja zwyczajna musi być wykonywana co najmniej raz w roku.



**W PRZYPADKU USZKODZENIA PRZEWODU ZASILAJĄCEGO, MUSI ON ZOSTAĆ WYMIENIONY PRZEZ SERWIS OBSŁUGI TECHNICZNEJ LUB PRZEZ OSOBĘ O PODOBNYCH KWALIFIKACJACH, ABY UNIKNĄĆ JAKIEGOKOLWIEK RYZYKA.**

Obrazy przedstawiono w celach ilustracyjnych

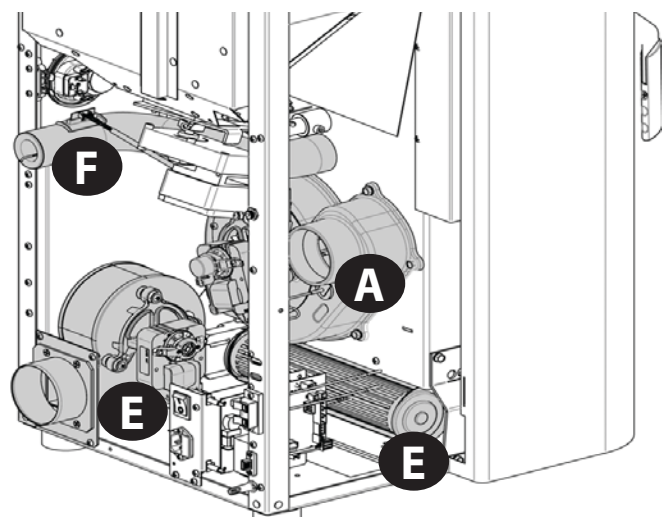
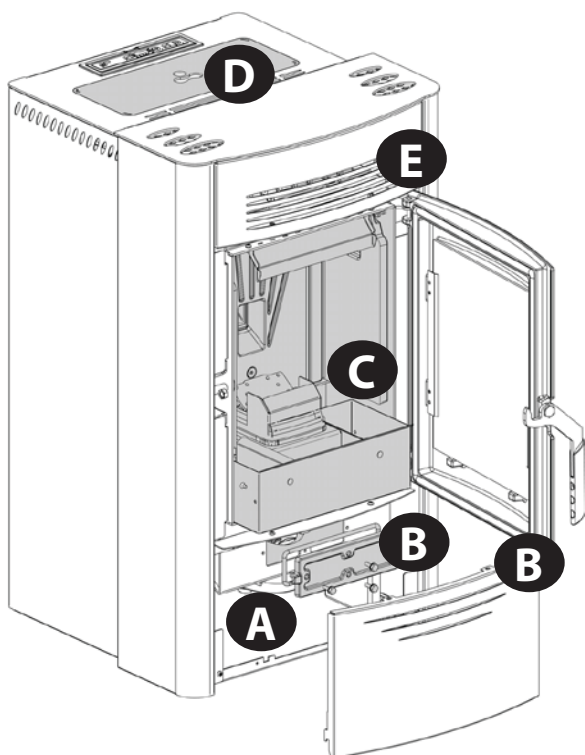

<b>A</b>	Silnik spalin (demontaż i czyszczenie kanału spalinowego), nowy silikon w przewidzianych punktach
<b>B</b>	Uszczelki otworów kontrolnych, szuflady na popiół i drzwiczek (wymienić i nałożyć silikon, gdzie przewidziano)
<b>C</b>	Komora spalania (całkowite czyszczenie całej komory) i czyszczenie kanału świecy
<b>D</b>	Zasobnik (całkowite opróżnienie i czyszczenie)
<b>E</b>	Demontaż wentylatora powietrza otoczenia i usunięcie pyłu oraz ewentualnych pozostałości peletów
<b>F</b>	Kontrola rury ssawnej powietrza i ewentualne wyczyszczenie czujnika przepływu

Obrazy przedstawiono w celach ilustracyjnych

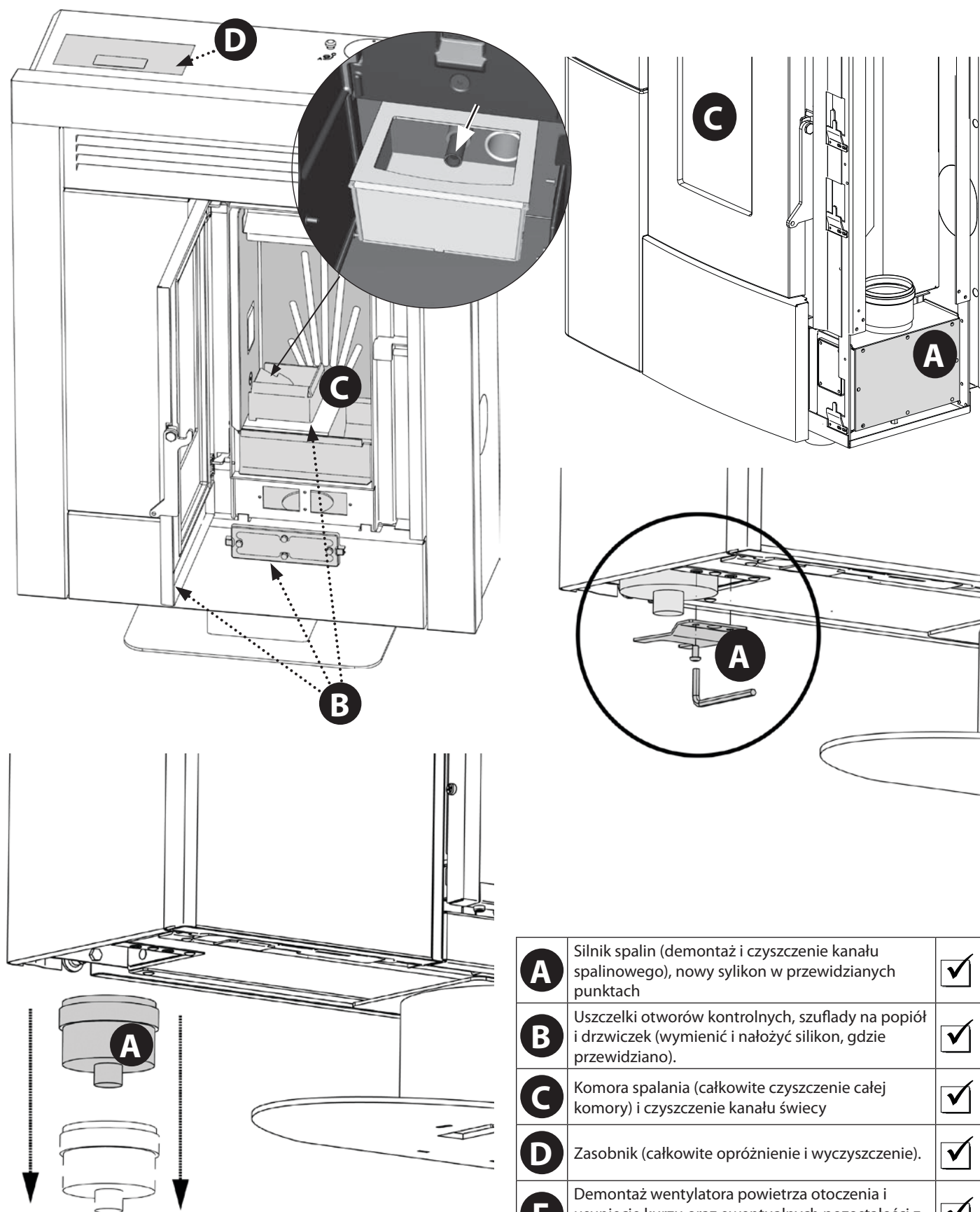

<b>A</b>	Silnik spalin (demontaż i czyszczenie kanału spalinowego), nowy silikon w przewidzianych punktach	<input checked="" type="checkbox"/>
<b>B</b>	Uszczelki otworów kontrolnych, szuflady na popiół i drzwiczek (wymienić i nałożyć silikon, gdzie przewidziano).	<input checked="" type="checkbox"/>
<b>C</b>	Komora spalania (całkowite czyszczenie całej komory) i czyszczenie kanału świecy	<input checked="" type="checkbox"/>
<b>D</b>	Zasobnik (całkowite opróżnienie i wyczyszczenie).	<input checked="" type="checkbox"/>
<b>E</b>	Demontaż wentylatora powietrza otoczenia i usunięcie kurzu oraz ewentualnych pozostałości z peletów	<input checked="" type="checkbox"/>
<b>F</b>	Kontrola rury ssawnej powietrza i ewentualne wyczyszczenie czujnika przepływu.	<input checked="" type="checkbox"/>

Obrazy przedstawiono w celach ilustracyjnych

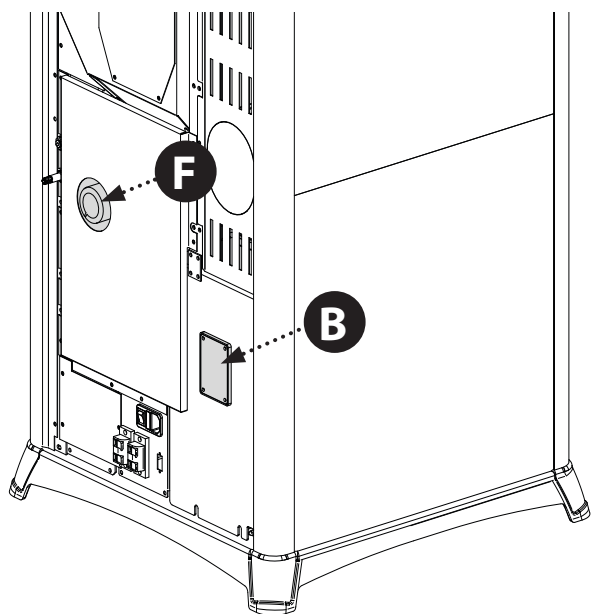
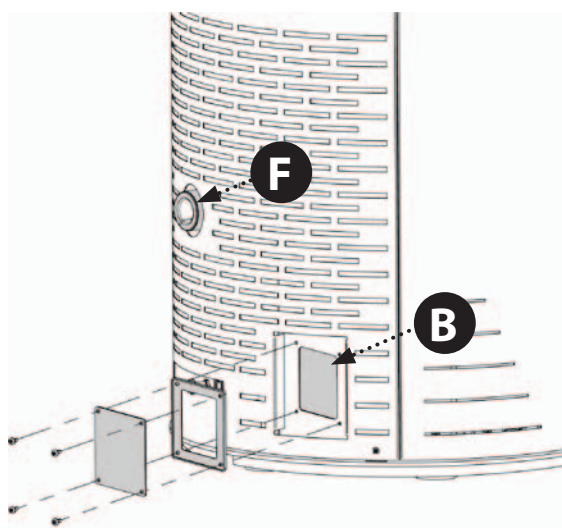
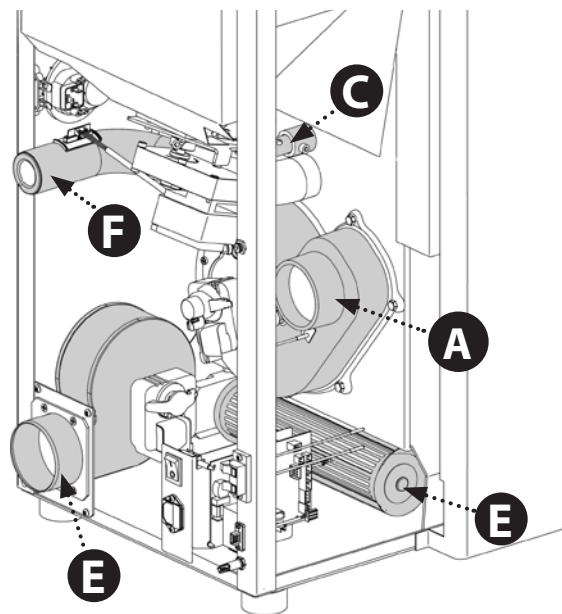
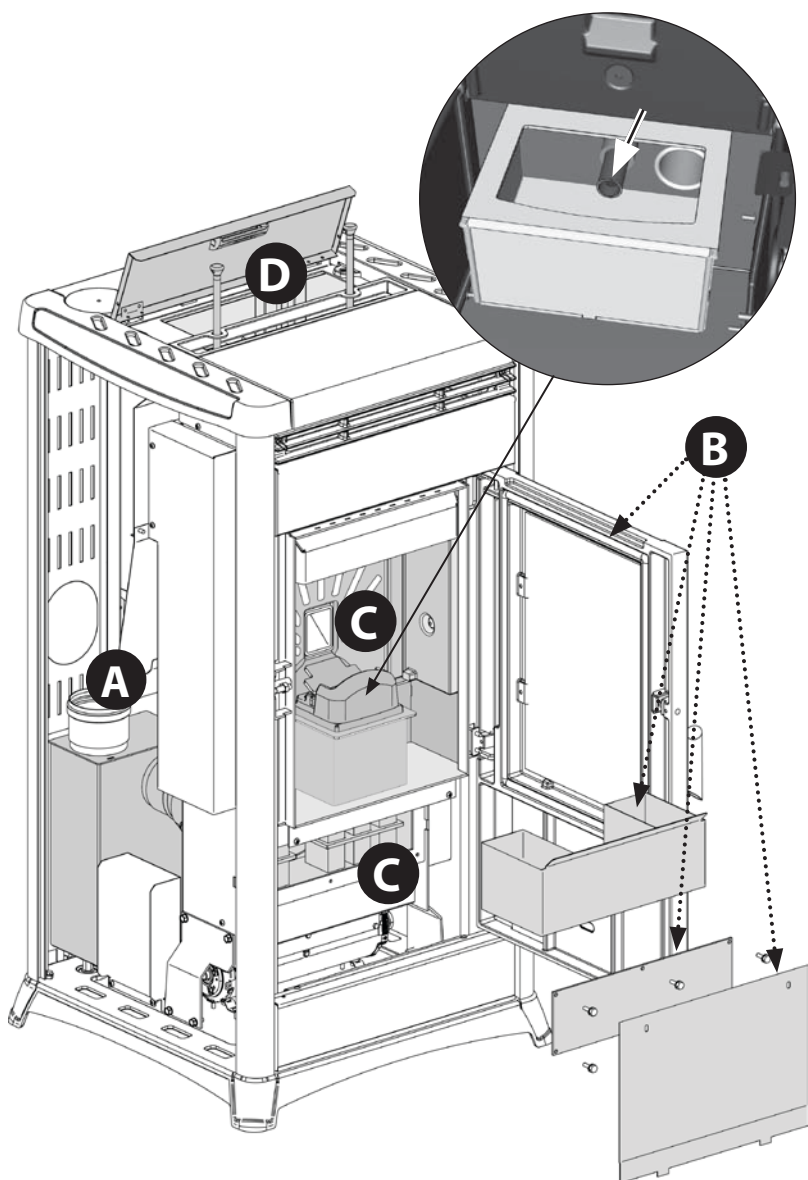

<b>A</b>	Silnik spalin (demontaż i czyszczenie kanału spalinowego), nowy silikon w przewidzianych punktach	<input checked="" type="checkbox"/>
<b>B</b>	Uszczelki otworów kontrolnych, szuflady na popiół i drzwiczek (wymienić i nałożyć silikon, gdzie przewidziano).	<input checked="" type="checkbox"/>
<b>C</b>	Komora spalania (całkowite czyszczenie całej komory) i czyszczenie kanału świecy	<input checked="" type="checkbox"/>
<b>D</b>	Zasobnik (całkowite opróżnienie i wyczyszczenie).	<input checked="" type="checkbox"/>
<b>E</b>	Demontaż wentylatora powietrza otoczenia i usunięcie kurzu oraz ewentualnych pozostałości z peletów	<input checked="" type="checkbox"/>
<b>F</b>	Kontrola rury ssawnej powietrza i ewentualne wyczyszczenie czujnika przepływu.	<input checked="" type="checkbox"/>

WIZUALIZACJA		
WYŚWIETLACZ	POWÓD	ROZWIĄZANIE
OFF	Piec wyłączony	-
START	Trwa etap start	-
PELLET FEEDING	Trwa ładowanie peletów podczas etapu włączania	
IGNITION	Trwa etap włączania	-
BURNING	Trwa etap uruchamiania	-
OPERANT	Trwa etap zwyczajnej pracy	-
MODULATION	Piec zmienia tryb funkcjonowania	-
BURN POT CLEANING	Trwa automatyczne czyszczenie paleniska.	Automatyczne czyszczenie (nie na 1 <sup>^</sup> mocy) paleniska jest wykonywane w określonych wcześniej okresach pracy.
FINAL CLEANING	Gdy piec zostaje wyłączony, następuje czyszczenie końcowe, Takie czyszczenie końcowe trwa około 10 minut.	
STAND-BY	Piec jest wyłączony z powodu osiągniętej temperatury, oczekuje na ponowne włączenie.	Informacje na temat dezaktywacji funkcji STAND BY w odpowiednim rozdziale.
STAND BY EXT	Piec jest wyłączony z powodu interwencji zewnętrznego termostatu, oczekuje na ponowne włączenie się	Informacje na temat dezaktywacji funkcji STAND BY w odpowiednim rozdziale.
COOLING STAND-BY	Próba ponownego włączenia, po uprzednim wyłączeniu się pieca	Gdy piec wyłączy się, należy poczekać na całkowite wyłączenie silnika spalin, następnie można wykonać czyszczenie paleniska. Tylko po wykonaniu takich czynności będzie możliwe ponowne włączenie pieca.
COOL. STDBY - BLACK OUT	Piec chłodzi się ponieważ nastąpił black-out	Po zakończeniu etapu chłodzenia uruchamia się automatyczne włączenie.
LOW	Termostat otoczenia ustawiony na minimalnej wartości.	W tym trybie piec pracuje wyłącznie na 1 <sup>^</sup> mocy, niezależnie od tej, która jest ustawiona. Aby wyjść z funkcji wystarczy podnieść temperaturę otoczenia za pomocą przycisku 4 a następnie wcisnąć przycisk 2.
HOT	Set temperatury otoczenia ustawiony na maksimum.	Piec pracuje według ustawienia, nigdy nie wykonuje zmiany. Aby wyjść z funkcji wystarczy obniżyć set temperatury za pomocą przycisku 4 a następnie wcisnąć przycisk 1.
SERVICE	Po wyświetleniu się takiego komunikatu, należy się skontaktować z autoryzowanym technikiem w celu wyczyszczenia urządzenia. W przypadku niewyczyszczenia komunikat będzie się pojawiać po każdym włączeniu, ale w żaden sposób nie wpłynie na zwyczajne funkcjonowanie pieca.	

## ALARMY

WYŚWIETLACZ	WYJAŚNIENIE	ROZWIĄZANIE
	Oznacza obecność alarmu.	<p>Włączony: oznacza obecność alarmu</p> <p>Wyłączony: oznacza brak alarmów</p> <p>Migający: oznacza dezaktywację czujnika podciśnienia.</p> <p>Alarm można wyresetować wyłącznie, jeżeli silnik spalin jest wyłączony oraz, jeżeli upłynie 15 minut od jego wyświetlenia, naciskając przez 3 sekundy na przycisk 1.</p>
<b>FUMES FAILURE</b>	Usterka dotycząca silnika odprowadzania spalin.	Czynności przywracające do stanu wyjściowego muszą być wykonane przez autoryzowanego technika.
<b>FUMES PROBE</b>	Usterka dotycząca sondy spalin.	Czynności przywracające do stanu wyjściowego muszą być wykonane przez autoryzowanego technika.
<b>FUMES OVERTEMP AL.</b>	Temperatura spalin przekroczyła 310°C	<p>Sprawdzić natężenie dostarczania peletów (patrz „Regulacja ładowania peletów”).</p> <p>Sprawdzić, czy urządzenie i wyciąg spalin są czyste.</p> <p>Nigdy nie kłaść żadnych tkanin na urządzeniu.</p> <p>Inne czynności przywracające do stanu wyjściowego muszą być wykonane przez autoryzowanego technika.</p>
<b>CLEAN CHECK UP 1 - 2</b>  (1 = IN BURNING PHASE) (2 = IN OPERANT PHASE)	<p>Dno paleniska lub komora spalania są brudne.</p> <p>Drzwiczki są nieprawidłowo zamknięte.</p> <p>Szuflada na popiół jest nieprawidłowo zamknięta.</p> <p>Czujnik podciśnienia jest uszkodzony.</p> <p>Kanał odprowadzania spalin jest zatkany.</p> <p>Nieprawidłowy montaż urządzenia</p>	<p>Sprawdzić, czy otwory dna paleniska nie są zatkane.</p> <p>Sprawdzić czystość kanału spalin oraz komory spalania.</p> <p>Sprawdzić hermetyczne zamknięcie drzwiczek.</p> <p>Sprawdzić hermetyczne zamknięcie szuflady na popiół.</p> <p>Inne czynności przywracające do stanu wyjściowego muszą być wykonane przez autoryzowanego technika.</p>
<b>DEPRESSION ALARM</b>	Wyzwolił się mechaniczny czujnik podciśnienia	Skontaktować się z centrum serwisowym
<b>NO IGNITION</b>	<p>Zasobnik na pelety jest pusty.</p> <p>Ustawienia ładowania peletów są nieprawidłowe.</p> <p>Nieprawidłowy montaż urządzenia</p>	<p>Sprawdzić obecność lub brak peletów w zasobniku.</p> <p>Wyregulować natężenie dostarczania peletów (patrz „Regulacja ładowania peletów”).</p> <p>Sprawdzić procedury opisane w rozdziale „Ignition”.</p> <p>Inne czynności przywracające do stanu wyjściowego muszą być wykonane przez autoryzowanego technika.</p>
<b>BLACK-OUT NO IGN.</b>	Brak zasilania podczas etapu włączania.	<p>Ustawić piec na OFF za pomocą przycisku 1 i powtórzyć procedurę opisaną w rozdziale „Ignition”.</p> <p>Inne czynności przywracające do stanu wyjściowego muszą być wykonane przez autoryzowanego technika.</p>
<b>NO PELLET</b>	Na etapie pracy t° spalin obniżyła się poniżej parametrów fabrycznych	<p>Sprawdzić obecność lub brak peletów w zasobniku.</p> <p>Wyregulować natężenie dostarczania peletów.</p> <p>Inne czynności przywracające do stanu wyjściowego muszą być wykonane przez autoryzowanego technika.</p>
<b>COOLING STAND-BY</b>	Próba odblokowania alarmu, gdy piec znajduje się na etapie chłodzenia.	<p>Zawsze, gdy wyświetli się jeden z wymienionych wyżej alarmów, piec automatycznie przejdzie do etapu wyłączania.</p> <p>Piec zablokuje wszelkie próby odblokowania alarmu podczas tego etapu wyświetlając alarm i STAND-BY w sposób zamienny. Alarm można wyresetować wyłącznie, jeżeli silnik spalin jest wyłączony oraz, jeżeli upłynie 15 minut od jego wyświetlenia, naciskając przez 3 sekundy na przycisk 1.</p>
<b>DAMAGE DEPR SENSOR</b>	Komponent odłączony lub uszkodzony	Skontaktować się z serwisem
<b>COMMAND AUGER ALARM</b>	Nieprawidłowe funkcjonowanie ładowania peletów	Skontaktować się z serwisem

## WARUNKI GWARANCJI

**1.** Produkty Extraflame S.p.A. posiadają w krajach Wspólnoty Europejskiej gwarancję na okres 24 miesięcy od daty zakupu. Zakup musi być potwierdzony ważnym z punktu widzenia fiskalnego dowodem zakupu, wystawionym przez sprzedawcę (paragon fiskalny, faktura lub dowód dostawy), na którym będzie umieszczona informacja identyfikująca zakupiony produkt oraz data jego zakupu i/lub dostawy.

**UWAGA:** Niniejsza gwarancja umowna nie zastępuje gwarancji przewidzianych europejskimi przepisami w zakresie ochrony konsumenta.

Gwarancję umowną należy rozumieć jako ograniczoną do terytorium Włoch oraz do tych obszarów Wspólnoty Europejskiej, które objęte są usługami autoryzowanych centrów pomocy technicznej (należy sprawdzić na stronie [www.lanordica-extraflame.com](http://www.lanordica-extraflame.com))

Ponadto, należy uważać ją za ograniczoną terytorialnie do kraju, w którym znajduje się rezydencja podatkowa i/lub siedziba konsumenta, przy czym kraj ten powinien być tym samym, w którym dostawca produktu Extraflame S.p.A. ma swoją siedzibę prawną i/lub handlową.

Niniejsze przepisy nie mają zastosowania w przypadkach zakupu produktu w ramach prowadzonej działalności handlowej, gospodarczej lub zawodowej. W takich przypadkach, gwarancja produktowa jest ograniczona do okresu 12 miesięcy od daty zakupu.

### **GWARANCJA WŁOSKA**

Co należy zrobić w razie zauważenia nieprawidłowości w funkcjonowaniu produktu:

Należy się zapoznać z instrukcją obsługi i upewnić się, że nieprawidłowości tej nie można wyeliminować poprzez prawidłowe zastosowanie funkcji urządzenia. Należy sprawdzić, czy usterka znajduje się w spisie nieprawidłowości objętych gwarancją. W przeciwnym razie, całkowite koszty naprawy pokrywa użytkownik. Jeżeli zwracają się Państwo z prośbą o naprawę usterki do Działu Pomocy Technicznej w Autoryzowanym Centrum Serwisowym, należy zawsze podać: - charakter usterki - model urządzenia - pełny adres - numer telefonu.

### **GWARANCJA EUROPEJSKA**

Co należy zrobić w razie zauważenia nieprawidłowości w funkcjonowaniu produktu:

Należy się zapoznać z instrukcją obsługi i upewnić się, że nieprawidłowości tej nie można wyeliminować poprzez prawidłowe zastosowanie funkcji urządzenia. Należy sprawdzić, czy usterka znajduje się w spisie nieprawidłowości objętych gwarancją. W przeciwnym razie, całkowite koszty naprawy pokrywa użytkownik. Należy się zwrócić z prośbą o naprawę, którą przeprowadzi Dział Pomocy Technicznej lub o adres centrum serwisowego autoryzowanego przez dostawcę, zawsze wskazując przy tym charakter usterki, model urządzenia, pełny adres i numer telefonu.

*W razie zauważenia braku zgodności, który wystąpił w ciągu pierwszych 6 miesięcy funkcjonowania produktu, użytkownik ma prawo do naprawy tej wady bez ponoszenia jakichkolwiek wydatków.*

*W razie zauważenia braku zgodności w okresie od siódmego do dwudziestego czwartego miesiąca, użytkownik będzie musiał pokryć koszty wezwania, natomiast dostawca pokryje koszty pracy oraz ewentualnych zastosowanych części wymiennych.*

**2.** Niniejsza gwarancja nie będzie obowiązywała w przypadkach, w których stwierdzona usterka wynika z zewnętrznych warunków i/lub zdarzeń wymienionych poniżej wyłącznie w charakterze przykładów i nie stanowiących wyczerpującego zestawu przyczyn, takich jak: niewystarczająca wydajność urządzeń, nieprawidłowa instalacja i/lub nieprawidłowa konserwacja, przeprowadzona przez personel, który nie posiada kwalifikacji wymaganych przepisami prawa obowiązującymi w kraju zamieszkania użytkownika, jak również, zaniedbanie, niemożność wykorzystywania sprzętu oraz nieprawidłowa eksploatacja w stosunku do zaleceń zawartych w instrukcji użytkownika produktu, stanowiącej integralną część umowy zakupu.

Ponadto, niniejsza gwarancja nie obejmuje uszkodzeń produktu powstałych z przyczyn innych niż te, które można uznać za wynikające z wad produkcyjnych. Podobnie, z niniejszej gwarancji wyłączone są wady wynikające z nieprawidłowego funkcjonowania przewodu kominowego, w rozumieniu przepisów prawa obowiązujących w danym kraju w momencie zakupu, jak również wszelkie wady produktu będące skutkiem niedbałości, przypadkowego uszkodzenia, manipulacji i/lub uszkodzenia podczas transportu (zarysowania, obtłuczenia itp.), napraw wykonywanych przez nieautoryzowany personel, a także wyłączone są wszelkie inne szkody spowodowane nieprawidłowymi działaniami użytkownika podejmowanymi w celu naprawienia wcześniejszych usterek.

Z gwarancji wyłączone są następujące materiały eksploatacyjne: uszczelki, szkła ceramiczne lub hartowane, pokrywy i grille żeliwne, materiały ogniotrwałe (np. Nordiker lub inne), detale pokryte farbą, chromowane lub złocone, elementy wykonane z majoliki, uchwyty, ruszt i odpowiednie części. W produktach Idro, wymiennik ciepła jest wyłączony z gwarancji w przypadku, w którym nie zostanie zrealizowany odpowiedni obwód antykondensacyjny, gwarantujący temperaturę powrotu do urządzenia wynoszącą co najmniej 55 stopni. Ogólnie, z gwarancji wyłączone są wszystkie elementy zewnętrzne produktu, w odniesieniu do których użytkownik może dokonywać bezpośrednich interwencji podczas użytkowania i/lub konserwacji urządzenia lub które mogą ulec zniszczeniu. Ponadto, gwarancja nie obejmuje przypadków pojawiania się rdzy i przebarwień na elementach stalowych wskutek zastosowania zbyt agresywnych środków czyszczących.

W przypadku zgłoszenia wad produktu, które nie zostaną następnie zidentyfikowane podczas weryfikacji przez autoryzowanego technika, naprawa zostanie przeprowadzona całkowicie na koszt użytkownika.

**3.** Jeżeli nie będzie możliwe przywrócenie właściwego stanu urządzenia drogą naprawy produktu/ elementu, wówczas zostaną one wymienione, przy czym termin ważności i warunki gwarancji otrzymane w momencie zakupu produktu/ elementu, który jest wymieniany, pozostaną bez zmian.

**4.** Extraflame S.p.A. nie ponosi żadnej odpowiedzialności za ewentualne szkody, które, bezpośrednio lub pośrednio, mogłyby zostać wyrządzone osobom, zwierzętom lub mieniu z powodu braku przestrzegania wszystkich zaleceń zawartych w "Instrukcji obsługi", a dotyczących ostrzeżeń co do zapewnienia bezpieczeństwa podczas instalacji, użytkowania i konserwacji produktu. Instrukcję tę można również pobrać ze strony internetowej.

5. Z gwarancji wyłączone są czynności polegające na kalibracji i/lub regulacji produktu w odniesieniu do rodzaju paliwa lub innych kryteriów.
6. W przypadku naprawy produktu w jednym z Autoryzowanych Centrów Pomocy Technicznej wskazanych przez Extraflame S.p.A., a także w przypadku wymiany produktu, transport będzie bezpłatny. W przypadkach, w których technik będzie w stanie naprawić produkt w siedzibie użytkownika, jednakże użytkownik nie wyrazi na to zgody, pokryje on we własnym zakresie koszty transportu produktu do laboratorium i z powrotem.
7. Po upływie 24 miesięcy gwarancji, każda naprawa wykonywana będzie całkowicie na koszt użytkownika.
8. W przypadku jakichkolwiek sporów, organem kompetentnym do ich rozstrzygnięcia będzie sąd właściwy dla siedziby Extraflame S.p.A. tj. sąd dla miasta Vicenza, Włochy.

#### DODATKOWE OSTRZEŻENIA

- ♦ Należy stosować wyłącznie paliwo zalecane przez producenta. Produkt nie powinien być wykorzystywany jako spalarnia odpadów.
- ♦ Produktu nie należy używać jako drabiny, czy przedmiotu do opierania się.
- ♦ Na produkcie nie należy umieszczać ani suszyć bielizny. Ewentualne suszarki lub podobne urządzenia należy przechowywać w odpowiedniej odległości od produktu. Niebezpieczeństwo zapłonu i uszkodzenia powłoki.
- ♦ Użytkownik ponosi pełną odpowiedzialność za niewłaściwe użytkowanie produktu oraz zwalnia producenta od wszelkiej odpowiedzialności cywilnej i karnej.
- ♦ Wszelkiego rodzaju modyfikacje lub wymiana części na komponenty nieoryginalne bez uzyskania upoważnienia może stwarzać zagrożenie dla operatora, a także zwalnia producenta od wszelkiej odpowiedzialności cywilnej oraz karnej.
- ♦ Spora część powierzchni produktu jest bardzo gorąca (drzwiczki, uchwyt, szyba, rury odprowadzające spaliny, itd.). Należy więc unikać bezpośredniego kontaktu z takimi elementami bez odpowiedniego ubioru ochronnego lub odpowiednich środków ochrony, jak na przykład rękawic żaroodpornych.
- ♦ Zabrania się włączania produktu, gdy drzwiczki są otwarte lub pęknięta jest szyba.
- ♦ Produkt powinien być podłączony elektrycznie do instalacji wyposażonej w sprawny system uziemienia.
- ♦ W razie awarii lub nieprawidłowego działania produkt należy wyłączyć.
- ♦ Pozostałości niespalonego pelletu w palenisku po każdej nieudanej próbie zapalenia należy usunąć przed powtórny zapaleniem. Przed ponownym włączeniem należy sprawdzić, czy palenisko jest czyste i odpowiednio ustawione.
- ♦ Produktu nie należy myć wodą. Woda może przedostać się do wnętrza urządzenia i uszkodzić izolację elektryczną, a tym samym porazić prądem.
- ♦ Instalacje nieodpowiadające obowiązującym przepisom, jak również niewłaściwe użycie i brak konserwacji przewidzianej przez producenta powodują wygaśnięcie obowiązującej gwarancji.









# Extraflame®

## Riscaldamento a Pellet

Extraflame S.p.A. Via dell'Industria, 21 36060 MONTECCHIO PREDACCO (VI) ITALY  
☎ +39.0445.865911 - 📠 +39.0445.865912 - ✉ info@extraflame.it - 🌐 www.lanordica-extraflame.com

**MADE IN ITALY**  
design & production

**ABY UZYSKAĆ ADRES NAJBLIŻSZEGO CENTRUM SERWISOWEGO  
SKONTAKTOWAĆ SIĘ ZE SPRZEDAWCĄ LUB SKONSULTOWAĆ  
STORNĘ [WWW.LANORDICA-EXTRAFLAME.COM](http://WWW.LANORDICA-EXTRAFLAME.COM)**

Producent zastrzega sobie prawo do zmiany charakterystyki i danych zawartych w niniejszej instrukcji, w każdym momencie i bez uprzedzenia, w celu ulepszenia swoich produktów.  
Dlatego też, niniejsza instrukcja nie może być uważana jako umowa w stosunku do osób trzecich.